

Carrosseriereparaties - waterlekkages - Waterlekkage

Diagnose en controle

Inspectie en verificatie

1. Controleer de klacht van de klant.
2. Voer een visuele inspectie uit op duidelijke tekenen van mechanische of elektrische beschadiging.
3. Als een duidelijke oorzaak wordt gevonden van een gedetecteerde of gerapporteerde klacht, dient de oorzaak (zo mogelijk) te worden opgeheven voordat wordt doorgegaan met de volgende stap.
4. Als de oorzaak niet visueel kan worden vastgesteld, controleert u het symptoom aan de hand van de symptoomtabel.

Diagnoseprocedure voor waterlekkage

Inleiding

Deze procedure is ontwikkeld ter ondersteuning van het stellen van een diagnose over en het verhelpen van het binnendringen van water bij Defenders. Het doel is het aanbieden van **een reparatie die de eerste keer goed is**.

De procedure geeft aan waar het water kan binnendringen en biedt richtlijnen voor een aanbevolen reparatie.

Vereisten

Aangenomen wordt dat de monteur die aan het voertuig werkt, tenminste een opleiding tot **niveau 3** heeft gevolgd en dat normale beschermende maatregelen voor het voertuig zijn genomen, indien van toepassing (bekledingshoezen, spatbordhoezen enz.).

Diagnose van waterlekkage

Er zijn bepaalde basisgereedschappen nodig voor het op een effectieve manier opsporen van waterlekkage. Hier zijn enkele aanbevelingen.

Basisgereedschappen
Slang
Watertoevoer
Drukkring
Gieter
Zaklamp
Spiegel (telescopisch)
Luchttoevoer
Nivelleergereedschap (nylon blok voor het verwijderen van de afwerking)

Er kunnen verschillende aanpassingen voor de gereedschappen worden gebruikt, zoals een sproeidop voor de gieter, of het spuitstuk van een nieuwe tube afdichtmiddel op een slang (handig bij het richten van water in moeilijke hoeken). Ook zijn er verschillende slangmondstukken verkrijgbaar in doe-het-zelfzaken, die kunnen worden gedraaid voor verschillende waterpatronen. Ook is er natuurlijk nog een gewone wasstraat. Met uitzondering van een wasstraat is een eerste diagnose nauwkeuriger als deze door **twee mensen** wordt uitgevoerd (één in en één buiten het voertuig). De persoon buiten het voertuig kan het water op gebieden richten waar de lekkage zich mogelijk bevindt en de persoon in het voertuig kan met een zaklamp van 12 V bevestigen waar het lek is.

Het is belangrijk te onthouden dat de plaats waar het water in de passagiersruimte te zien is, niet de bron van het lek hoeft te zijn. **Water in de beenruimte aan de passagierskant kan heel goed aan de bestuurderskant zijn binnengedrongen en achter het dashboard naar de passagierskant zijn gelopen.** Het kan zijn dat bekleding of onderdelen moeten worden verwijderd om na te gaan waar het water binnendringt.

Vlekken

Als het lek al langere tijd bestaat, kan het spoor van de watervlekken worden gevolgd tot aan het punt waar het water binnendringt.

Waterlekken afdichten

Er kunnen verschillende materialen worden gebruikt voor het afdichten van waterlekken, zoals putty of nat/pasta-afdichtmiddel. Voorbeelden hiervan zijn Bostik "303 glasticon" (dum-dum), "betafill 10210" (een witte pasta) en "terostat 33" (doorzichtig).

N.B.: gebruik geen afdichtmiddelen op basis van siliconen, omdat deze problemen zullen veroorzaken als er overheen gelakt moet worden.

Overweeg zorgvuldig welk materiaal moet worden gebruikt voor het afdichten van een waterlek. Voor een naad aan de buitenkant van een wit voertuig moet bijvoorbeeld een wit of doorzichtig afdichtmiddel worden gebruikt. Dum-dum is het meest geschikt in verborgen plaatsen en voor het vullen van grotere gaten. Het afdichtmiddel moet zodanig worden aangebracht dat het er netjes uitziet. Als het onder iets anders, bijvoorbeeld vloerbedekking, wordt aangebracht, is aanbrengen en gladstrijken voldoende, maar op panelen aan de buitenkant of in zichtbare gebieden moet het afdichtmiddel in de spleet worden "geveegd" en het overtollige middel worden verwijderd met een geschikt middel dat het lakwerk van het voertuig niet beschadigt.

Zodra het lek is gevonden, moet het gebied zorgvuldig worden gedroogd voordat er afdichtmiddel wordt aangebracht. Perslucht helpt hierbij.

Symptoomtabel

Gebieden waar water kan binnendringen en aanbevolen reparatieprocedures

N.B.: voer een waterlekkagetest en een visuele inspectie uit van verdachte of natte gebieden. Raadpleeg de onderstaande symptoomtabel zodra u het lek hebt gevonden.

Symptoom/waterplassen	Plaatsen waar water kan zijn binnengedrongen	Actie (uitvoeren zodra het lek is gevonden)
In de beenruimte (lek aan de voorkant)	<ul style="list-style-type: none"> • Doorvoertule van de verwarmingskabel • Doorvoertules van de ruitenwissers • Voorruitafdichting • Naden in de beenruimte • Vloermaden • Doorvoertule van de ontgrendelkabel van de motorkap • Doorvoertule van de pedaalkast • Aanjagerkast • Naad tussen het luchtinlaatkanaal en de aanjager • Luchtinlaat • Koppelings-/rempedaalkast • Frame van de voorruit 	<ul style="list-style-type: none"> • Voor de doorvoertule van de verwarmingskabel: GA naar Gerichte Test A. • Voor de doorvoertules van de ruitenwissers: GA naar Gerichte Test B. • Voor de voorruitafdichting: GA naar Gerichte Test C. • Voor de naden in de beenruimte: GA naar Gerichte Test D. • Voor de vloermaden: GA naar Gerichte Test E. • Voor de doorvoertule van de ontgrendelkabel van de motorkap: GA naar Gerichte Test F. • Voor de doorvoertule van de pedaalkast: GA naar Gerichte Test G. • Voor de aanjagerkast: GA naar Gerichte Test I. • Voor de naad tussen het luchtinlaatkanaal en de aanjager: GA naar Gerichte Test H. • Voor de luchtinlaat: GA naar Gerichte Test J. • Voor de koppelings-/rempedaalkast: GA naar Gerichte Test K. • Voor het frame van de voorruit: GA naar Gerichte Test L.
In de beenruimte (lek bij het voorportier)	<ul style="list-style-type: none"> • Portiertochtstrip • Waterafstotende laag • Portierslot/portierrand • Afdekstrip van de laadbak • Naad tussen het bovenste en onderste deel van de carrosserie (afdekstrip aan de zijkant) • Naad tussen het dak en de A-stijl 	<ul style="list-style-type: none"> • Voor de portiertochtstrip: GA naar Gerichte Test M. • Voor de waterafstotende laag: GA naar Gerichte Test N. • Voor het portierslot/de portierrand: GA naar Gerichte Test O. • Voor de afdekstrip van de laadbak: GA naar Gerichte Test P. • Voor de naad tussen het bovenste en onderste deel van de carrosserie (afdekstrip aan de zijkant): GA naar Gerichte Test Q. • Voor de naad tussen het dak en de A-stijl: GA naar Gerichte Test R.
In de beenruimte (lek bij het achterportier)	<ul style="list-style-type: none"> • Portiertochtstrip • Waterafstotende laag • Portierslot/portierrand • Afdekstrip van de laadbak • Naad tussen het bovenste en onderste deel van de carrosserie (afdekstrip aan de zijkant) • Naad tussen het dak en het bovenste deel van de carrosserie 	<ul style="list-style-type: none"> • Voor de portiertochtstrip: GA naar Gerichte Test M. • Voor de waterafstotende laag: GA naar Gerichte Test N. • Voor het portierslot/de portierrand: GA naar Gerichte Test O. • Voor de afdekstrip van de laadbak: GA naar Gerichte Test P. • Voor de naad tussen het bovenste en onderste deel van de carrosserie (afdekstrip aan de zijkant): GA naar Gerichte Test Q. • Voor de naad tussen het dak en het bovenste deel van de carrosserie: GA naar Gerichte Test S.
In de beenruimte (lek bij de A-stijl)	<ul style="list-style-type: none"> • Portiertochtstrip • Vooruitschamier • Doorvoertule van de hoofdkabelboom • Doorvoertule van de airconditioningleiding 	<ul style="list-style-type: none"> • Voor de portiertochtstrip: GA naar Gerichte Test M. • Voor het vooruitschamier: GA naar Gerichte Test T. • Voor de doorvoertule van de hoofdkabelboom: GA naar Gerichte Test U. • Voor de doorvoertule van de airconditioningleiding: GA naar Gerichte Test V.
In de kofferruimte/bij de stoelen achterin (lek aan de zij- of achterkant van het onderste deel van de carrosserie)	<ul style="list-style-type: none"> • Klanknagels in de zijkant van de carrosserie • Achterlichten/afdekstrip aan de achterkant 	<ul style="list-style-type: none"> • Voor de klanknagels in de zijkant van de carrosserie: GA naar Gerichte Test W. • Voor de achterlichten/afdekstrip aan de achterkant: GA naar Gerichte Test

Symptoom/waterplassen	Plaatsen waar water kan zijn binnengedrongen	Actie (uitvoeren zodra het lek is gevonden)
		X.
In de kofferruimte/bij de stoelen achterin (lek aan de zij- of achterkant van het bovenste deel van de carrosserie)	<ul style="list-style-type: none"> • Hoeken van de bovenste zijpanelen • Naad tussen het bovenste en onderste deel van de carrosserie (afdekstrip aan de achterkant) 	<ul style="list-style-type: none"> • Voor de hoeken van de bovenste zijpanelen: GA naar Gerichte Test Y. • Voor de naad tussen het bovenste en onderste deel van de carrosserie (afdekstrip aan de achterkant): GA naar Gerichte Test Z.
In de kofferruimte/bij de stoelen achterin (lek bij de achterdeur)	<ul style="list-style-type: none"> • Achterdeur • Naad tussen het bovenste en onderste deel van de carrosserie • Naad tussen het dak en het bovenste deel van de carrosserie 	<ul style="list-style-type: none"> • Voor de achterdeur: GA naar Gerichte Test AA. • Voor de naad tussen het bovenste en onderste deel van de carrosserie: GA naar Gerichte Test Q. • Voor de naad tussen het dak en het bovenste deel van de carrosserie: GA naar Gerichte Test S.
In de kofferruimte/bij de stoelen achterin (lek bij het dak)	<ul style="list-style-type: none"> • Daknaad • Alpinerruiten (indien gemonteerd) • Voorste hoeknaden • Scheur in het afvoerkanaal 	<ul style="list-style-type: none"> • Voor de daknaad: GA naar Gerichte Test AB. • Voor de alpinerruiten (indien gemonteerd): GA naar Gerichte Test AC. • Voor de voorste hoeknaden: GA naar Gerichte Test AD. • Voor de scheur in het afvoerkanaal: GA naar Gerichte Test AE.

GERICHTE TEST A : DOORVOERTULE VAN DE VERWARMINGSKABEL

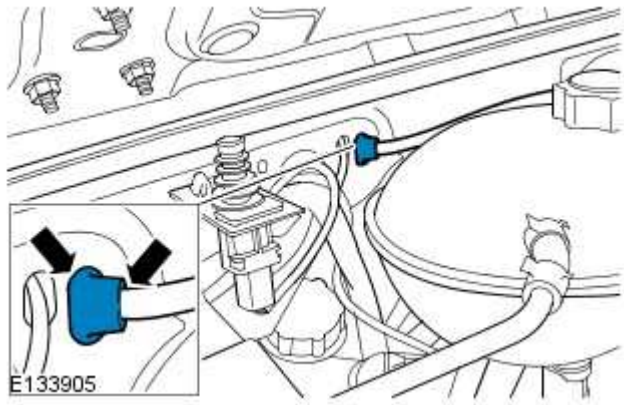
STORINGEN	DETAILS/RESULTATEN/HANDELINGEN
A1: DOORVOERTULE VAN DE VERWARMINGSKABEL	
	<p>1 Breng afdichtmiddel aan rond de buitenste rand van de doorvoertule en op de naad tussen de doorvoertule en de kabel.</p>
	<p>2 Benodigde materialen: afdichtmiddel (doorzichtig/lakkleur), handschoenen, spiritus, doek.</p>
	<p>3 Verwijder overtollig afdichtmiddel van de carrosserie.</p>
	<p>4 Laat het afdichtmiddel harden en test het verdachte gebied opnieuw op het binnendringen van water.</p>
	<p>Dringt er nog steeds water binnen?</p> <p>Ja Voer een waterlekkagetest en een visuele inspectie uit van verdachte of natte gebieden. Raadpleeg de paragraaf 'Gebieden waar water kan binnendringen en aanbevolen reparatieprocedures' zodra u het lek hebt gevonden.</p> <p>Nee Monteer alle bekleding/panelen of onderdelen die u eerder hebt verwijderd weer terug.</p>

GERICHTE TEST B : DOORVOERTULES VAN DE RUITENWISSERS

STORINGEN	DETAILS/RESULTATEN/HANDELINGEN
B1: DOORVOERTULES VAN DE RUITENWISSERS	

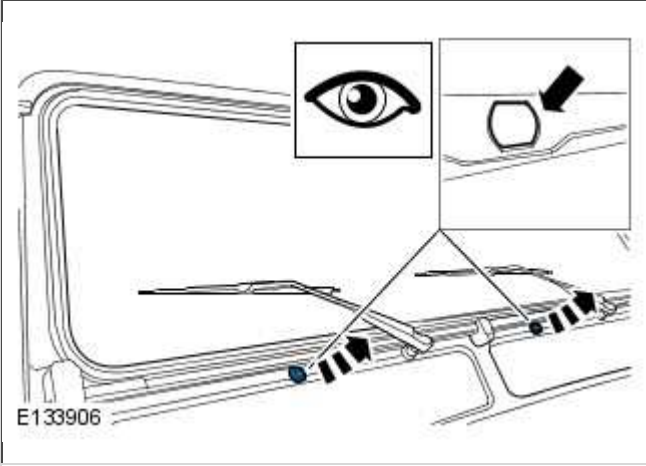
	<p>1 Verwijder de doorvoertules en controleer de openingen voor de doorvoertules op afwijkingen/vervorming. Breng afdichtmiddel aan rond de buitenste rand van de doorvoertules en breng ze weer aan.</p>
	<p>2 Verwijder overtollig afdichtmiddel van de carrosserie. 3 Benodigde materialen: afdichtmiddel (doorzichtig of zwart), handschoenen, spiritus, doek. 4 Laat het afdichtmiddel harden en test het verdachte gebied opnieuw op het binnendringen van water.</p>
	<p>Dringt er nog steeds water binnen? Ja Voer een waterlekkagetest en een visuele inspectie uit van verdachte of natte gebieden. Raadpleeg de paragraaf 'Gebieden waar water kan binnendringen en aanbevolen reparatieprocedures' zodra u het lek hebt gevonden. Nee Monteer alle bekleding/panelen of onderdelen die u eerder hebt verwijderd weer terug.</p>

GERICHTE TEST C : VOORRUITAFDICHTING

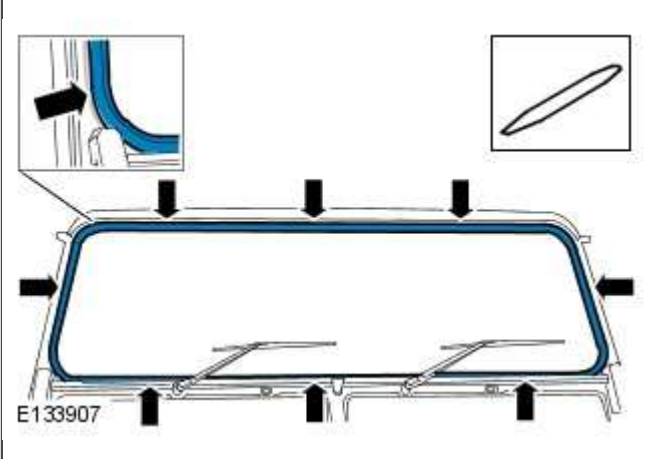
STORINGEN	DETAILS/RESULTATEN/HANDELINGEN
<p>C1: VOORRUITAFDICHTING</p>	
	<p>1 Gebruik een nivelleergereedschap om de rand van de voorruitafdichting op te tillen. Steek het mondstuk van het afdichtmiddelpistool eronder en spuit afdichtmiddel onder de afdichting en het buitenste frame.</p>
	<p>2 Verwijder overtollig afdichtmiddel van de carrosserie. 3 Benodigde materialen: afdichtmiddel (doorzichtig/lakkleur), handschoenen, spiritus, doek, nivelleergereedschap. 4 Laat het afdichtmiddel harden en test het verdachte gebied opnieuw op het binnendringen van water.</p>
	<p>Dringt er nog steeds water binnen? Ja Voer een waterlekkagetest en een visuele inspectie uit van verdachte of natte gebieden. Raadpleeg de paragraaf 'Gebieden waar water kan binnendringen en aanbevolen reparatieprocedures' zodra u het lek hebt gevonden. Nee Monteer alle bekleding/panelen of onderdelen die u eerder hebt verwijderd weer terug.</p>

GERICHTE TEST D : NADEN IN DE BEENRUIMTE

STORINGEN	DETAILS/RESULTATEN/HANDELINGEN
<p>D1: NADEN IN DE BEENRUIMTE</p>	

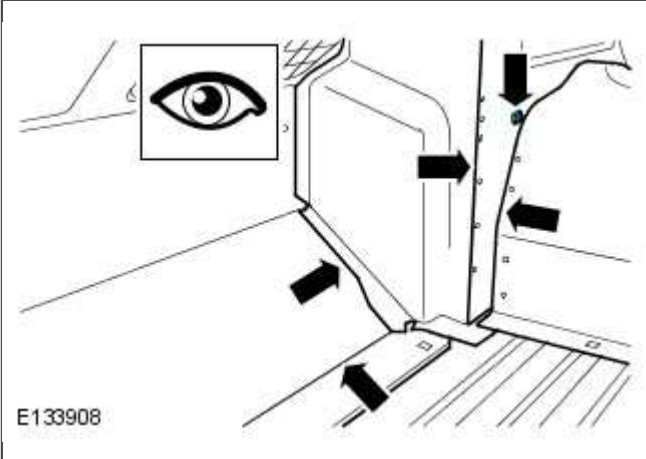
 <p>E133908</p>	<p>N.B.: laat een zaklamp van 12 V tegen de onderkant van het voertuig schijnen en kijk vanuit de passagiersruimte. Dit kan helpen bij het opsporen van lekken.</p> <p>1 Til de vloermatten/vloerbedekking op of verwijder ze. Open de motorkap en giet water vanaf de bovenkant langs de paravent naar de onderkant van het voertuig. Er zijn verschillende naden in de beenruimte. Water kan via al deze naden binnendringen. Voer zo nodig ook een visuele inspectie uit op de doorvoertules en de openingen aan de voorkant van de tunnel en dicht ze af.</p>
	<p>2 Breng afdichtmiddel langs de naden aan en wrijf dit met een gehandschoende hand in de naden. U kunt de doorvoertules verwijderen en afdichtmiddel rond de buitenste rand aanbrengen voordat u ze weer aanbrengt.</p>
	<p>3 Benodigde materialen: afdichtmiddel (doorzichtig/lakkleur), handschoenen, spiritus, doek.</p>
	<p>4 Laat het afdichtmiddel harden en test het verdachte gebied opnieuw op het binnendringen van water.</p>
	<p>Dringt er nog steeds water binnen?</p> <p>Ja Voer een waterlekkagetest en een visuele inspectie uit van verdachte of natte gebieden. Raadpleeg de paragraaf 'Gebieden waar water kan binnendringen en aanbevolen reparatieprocedures' zodra u het lek hebt gevonden.</p> <p>Nee Monteer alle bekleding/panelen of onderdelen die u eerder hebt verwijderd weer terug.</p>

GERICHTE TEST E : VLOERNADEN

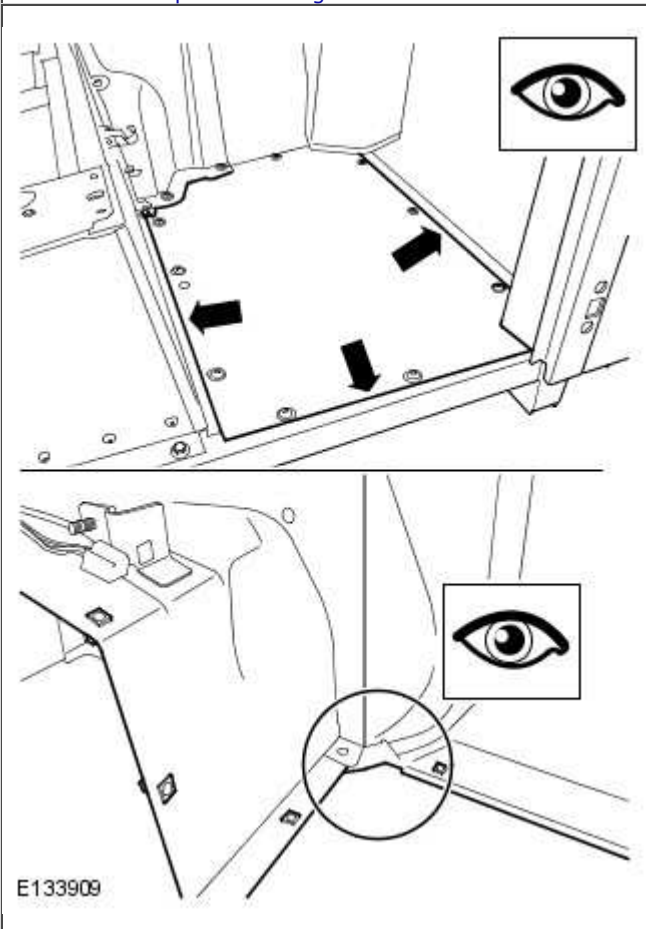
STORINGEN	DETAILS/RESULTATEN/HANDELINGEN
<p>E1: VLOERNADEN</p>	
<p>N.B.: de bodemplaat is vastgezet met schroeven en een schuimrubberen pakking af fabriek.</p>	
 <p>E133909</p>	<p>1 Til de vloermatten/vloerbedekking op of verwijder ze. Open de motorkap en giet water vanaf de bovenkant langs de paravent naar de onderkant van het voertuig.</p>

	<p>2 Let met name op de hoeken van de bodemplaat , aangezien verschillende panelen elkaar hier overlappen. Breng afdichtmiddel aan en veeg het tegen de overlappende paneelnaden en hoeken. Hierdoor wordt voorkomen dat er nog meer water binnendringt. Zo nodig kunt u afdichtmiddel aanbrengen op de pakking van de verwijderbare bodemplaat.</p> <p>3 Benodigde materialen: afdichtmiddel (doorzichtig/lakkleur), handschoenen, spiritus, doek.</p> <p>4 Laat het afdichtmiddel harden en test het verdachte gebied opnieuw op het binnendringen van water.</p>
	<p>Dringt er nog steeds water binnen?</p> <p>Ja Voer een waterlekkagetest en een visuele inspectie uit van verdachte of natte gebieden. Raadpleeg de paragraaf 'Gebieden waar water kan binnendringen en aanbevolen reparatieprocedures' zodra u het lek hebt gevonden.</p> <p>Nee Monteer alle bekleding/panelen of onderdelen die u eerder hebt verwijderd weer terug.</p>

GERICHTE TEST F : DOORVOERTULE VAN DE ONTGRENDELKABEL VAN DE MOTORKAP

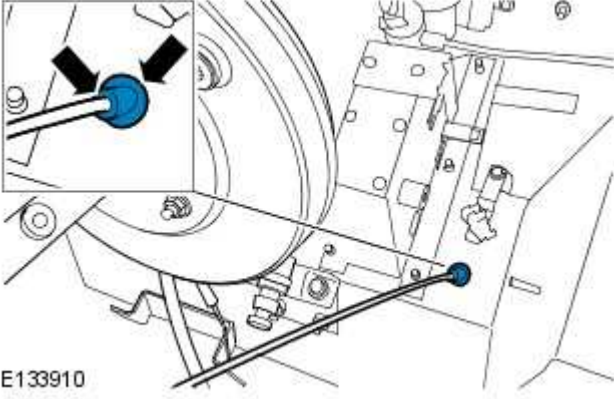
STORINGEN	DETAILS/RESULTATEN/HANDELINGEN
F1: DOORVOERTULE VAN DE ONTGRENDELKABEL VAN DE MOTORKAP	
 <p>E133910</p>	<p>1 Breng afdichtmiddel aan rond de buitenste rand van de doorvoertule en op de naad tussen de doorvoertule en de kabel.</p>
	<p>2 Verwijder overtollig afdichtmiddel van de carrosserie.</p> <p>3 Benodigde materialen: afdichtmiddel (doorzichtig/lakkleur), handschoenen, spiritus, doek.</p> <p>4 Laat het afdichtmiddel harden en test het verdachte gebied opnieuw op het binnendringen van water.</p>
	<p>Dringt er nog steeds water binnen?</p> <p>Ja Voer een waterlekkagetest en een visuele inspectie uit van verdachte of natte gebieden. Raadpleeg de paragraaf 'Gebieden waar water kan binnendringen en aanbevolen reparatieprocedures' zodra u het lek hebt gevonden.</p> <p>Nee Monteer alle bekleding/panelen of onderdelen die u eerder hebt verwijderd weer terug.</p>

GERICHTE TEST G : DOORVOERTULE VAN DE PEDAALKAST

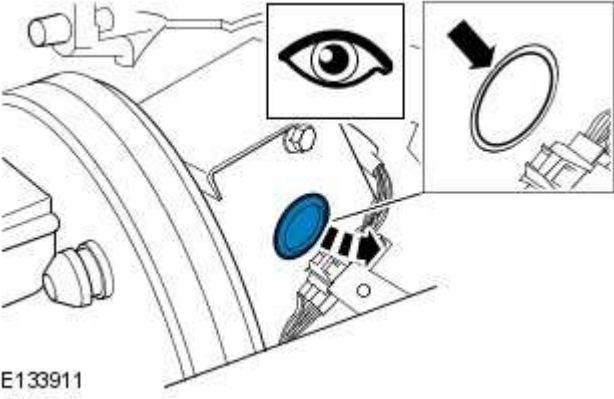
STORINGEN	DETAILS/RESULTATEN/HANDELINGEN
G1: DOORVOERTULE VAN DE PEDAALKAST	
 <p>E133911</p>	<p>1 Verwijder de doorvoertule en controleer de doorvoertule en de opening op afwijkingen/vervorming. Breng afdichtmiddel aan rond de buitenste rand van de doorvoertule en breng hem weer aan.</p>
	<p>2 Verwijder overtollig afdichtmiddel van de carrosserie.</p>

	<p>3 Benodigde materialen: afdichtmiddel (doorzichtig/lakkleur), handschoenen, spiritus, doek.</p> <p>4 Laat het afdichtmiddel harden en test het verdachte gebied opnieuw op het binnendringen van water.</p>
	<p>Dringt er nog steeds water binnen?</p> <p>Ja Voer een waterlekkagetest en een visuele inspectie uit van verdachte of natte gebieden. Raadpleeg de paragraaf 'Gebieden waar water kan binnendringen en aanbevolen reparatieprocedures' zodra u het lek hebt gevonden.</p> <p>Nee Monteer alle bekleding/panelen of onderdelen die u eerder hebt verwijderd weer terug.</p>

GERICHTE TEST H : NAAD TUSSEN HET LUCHTINLAATKANAAL EN DE AANJAGER

STORINGEN	DETAILS/RESULTATEN/HANDELINGEN
-----------	--------------------------------

H1: NAAD TUSSEN HET LUCHTINLAATKANAAL EN DE AANJAGER

N.B.: u monteert het spatbord door het op zijn plaats te laten zakken langs de voorkant van de paravent. Hierdoor kan de schuimrubberen afdichting die aan de aanjagerkast is bevestigd van zijn plaats raken.

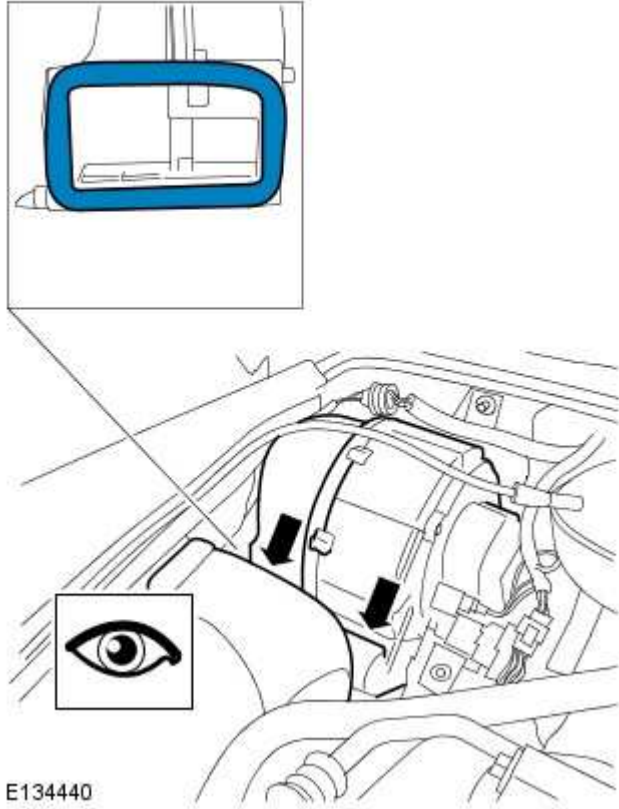
 <p>E134440</p>	<p>1 Controleer de toestand en de positie van de naad van de schuimrubberen pakking tussen het inlaatkanaal en de aanjagerkast, die tegen de paravent is gemonteerd.</p>
	<p>2 Breng zo mogelijk afdichtmiddel aan rond de opening terwijl het spatbord is gemonteerd.</p> <p>3 Als de opening niet kan worden afgedicht terwijl het spatbord is gemonteerd, verwijdert u het spatbord om de reparatie te kunnen voltooien.</p> <p>4 Benodigde materialen: afdichtmiddel (doorzichtig/lakkleur), handschoenen, spiritus, doek.</p> <p>5 Laat het afdichtmiddel harden en test het verdachte gebied opnieuw op het binnendringen van water.</p>

	<p>2 Breng zo mogelijk afdichtmiddel aan rond de opening terwijl het spatbord is gemonteerd.</p> <p>3 Als de opening niet kan worden afgedicht terwijl het spatbord is gemonteerd, verwijdert u het spatbord om de reparatie te kunnen voltooien.</p> <p>4 Benodigde materialen: afdichtmiddel (doorzichtig/lakkleur), handschoenen, spiritus, doek.</p> <p>5 Laat het afdichtmiddel harden en test het verdachte gebied opnieuw op het binnendringen van water.</p>
--	--

	<p>Dringt er nog steeds water binnen?</p> <p>Ja Voer een waterlekkagetest en een visuele inspectie uit van verdachte of natte gebieden. Raadpleeg de paragraaf 'Gebieden waar water kan binnendringen en aanbevolen reparatieprocedures' zodra u het lek hebt gevonden.</p> <p>Nee Monteer alle bekleding/panelen of onderdelen die u eerder hebt verwijderd weer terug.</p>
--	--

GERICHTE TEST I : AANJAGERKAST

STORINGEN	DETAILS/RESULTATEN/HANDELINGEN
-----------	--------------------------------

I1: AANJAGERKAST

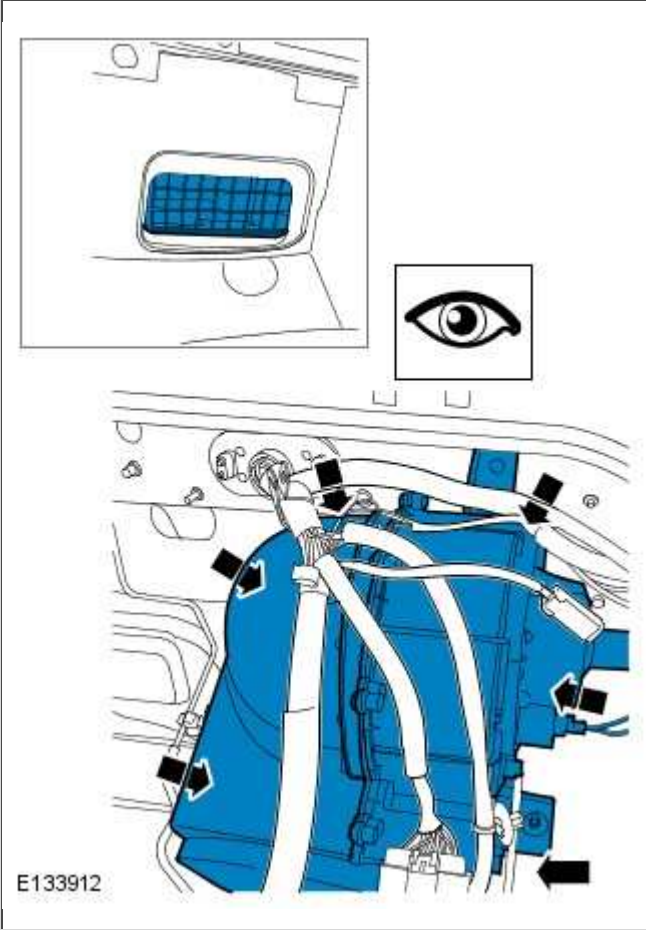
	<p>1 Laat water rond de aanjagerkast stromen. Als er sprake is van lekkage en u het lek kunt vinden, kunt u afdichtmiddel aanbrengen op de naad waar de aanjagerkast tegen het schutbord zit en dit zo mogelijk naar binnen wrijven.</p>
	<p>2 Als u het lek niet kunt vinden, verwijdert u de aanjagerkast en controleert u of de schuimrubberen pakking in orde is. Vervang de pakking zo nodig en breng een dunne rups afdichtmiddel op de pakking aan voordat u hem monteert.</p> <p>3 Bij sommige voertuigen van modeljaar 2007 kan water door het rooster van de aanjagerkast in de beenruimte aan de passagierskant dringen. Dit wordt veroorzaakt door een probleem met de afdichting tussen de twee helften van de aanjagerkast. In dit geval raden wij u aan om de aanjagerkast te vervangen.</p> <p>4 Benodigde materialen: afdichtmiddel (doorzichtig/lakkleur), handschoenen, spiritus, doek, vervangende pakking, aanjagerkast.</p> <p>5 Laat het afdichtmiddel harden en test het verdachte gebied opnieuw op het binnendringen van water.</p>
	<p>Dringt er nog steeds water binnen?</p> <p>Ja Voer een waterlekkagetest en een visuele inspectie uit van verdachte of natte gebieden. Raadpleeg de paragraaf 'Gebieden waar water kan binnendringen en aanbevolen reparatieprocedures' zodra u het lek hebt gevonden.</p> <p>Nee Monteer alle bekleding/panelen of onderdelen die u eerder hebt verwijderd weer terug.</p>

GERICHTE TEST J : LUCHTINLAAT	
STORINGEN	DETAILS/RESULTATEN/HANDELINGEN
J1: LUCHTINLAAT	

	<p>1 Zorg dat de pasvlakken in afbeelding 1 en 2 goed op elkaar aansluiten, zonder ribbels of beschadigingen. In afbeelding 3 worden de 2 pasvlakken op hun montageplaats afgebeeld.</p>
	<p>2 Voor het repareren van een klein lek kunt u een rups afdichtmiddel op het betreffende gebied aanbrengen en inwrijven.</p> <p>3 Raadpleeg afbeelding 1 voor het verwijderen en monteren van het luchtkanaal in het spatbord. Zorg dat de pasvlakken van het kanaal en de schuimrubberen pakking op de aanjager goed op elkaar aansluiten.</p> <p>4 Benodigde materialen: afdichtmiddel (doorzichtig/lakkleur), handschoenen, spiritus, doek.</p> <p>5 Laat het afdichtmiddel harden en test het verdachte gebied opnieuw op het binnendringen van water.</p>
	<p>Dringt er nog steeds water binnen?</p> <p>Ja Voer een waterlekkagetest en een visuele inspectie uit van verdachte of natte gebieden. Raadpleeg de paragraaf 'Gebieden waar water kan binnendringen en aanbevolen reparatieprocedures' zodra u het lek hebt gevonden.</p> <p>Nee Monteer alle bekleding/panelen of onderdelen die u eerder hebt verwijderd weer terug.</p>

GERICHTE TEST K : KOPPELINGS-/REMPEDAALKAST

STORINGEN	DETAILS/RESULTATEN/HANDELINGEN
K1: KOPPELINGS-/REMPEDAALKAST	

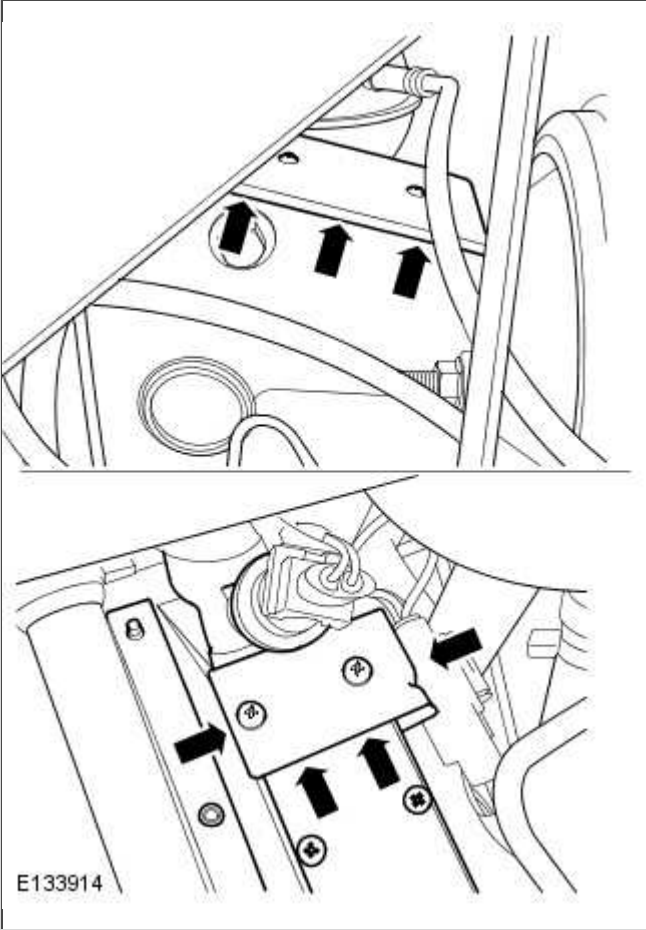
 <p>E133914</p>	<p>1 Breng afdichtmiddel aan rond de naden van de pedaalkast. Wrijf het afdichtmiddel in de naden.</p>
	<p>2 Verwijder overtollig afdichtmiddel van de carrosserie. 3 Benodigde materialen: afdichtmiddel (doorzichtig of zwart), handschoenen, spiritus, doek. 4 Laat het afdichtmiddel harden en test het verdachte gebied opnieuw op het binnendringen van water.</p>
	<p>Dringt er nog steeds water binnen? Ja Voer een waterlekkagetest en een visuele inspectie uit van verdachte of natte gebieden. Raadpleeg de paragraaf 'Gebieden waar water kan binnendringen en aanbevolen reparatieprocedures' zodra u het lek hebt gevonden. Nee Monteer alle bekleding/panelen of onderdelen die u eerder hebt verwijderd weer terug.</p>

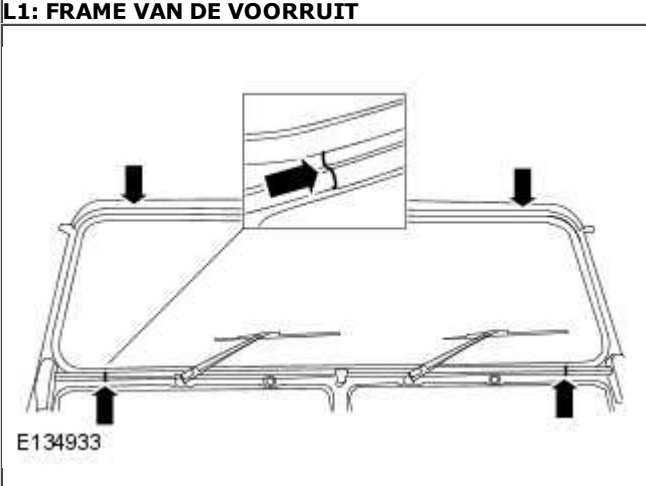
GERICHTE TEST L : FRAME VAN DE VOORRUIT	
STORINGEN	DETAILS/RESULTATEN/HANDELINGEN
<p>L1: FRAME VAN DE VOORRUIT</p>  <p>E134933</p>	<p>1 Voer een visuele controle uit op kleine gaatjes en scheurtjes in de naad tussen het zijgietstuk en het uitstekende deel in het midden, boven en onder aan beide kanten.</p>
	<p>2 Breng afdichtmiddel aan op de naad als er sprake is van gaatjes of scheurtjes. 3 Benodigde materialen: afdichtmiddel (doorzichtig/lakkleur), handschoenen, spiritus, doek. 4 Verwijder overtollig afdichtmiddel van de carrosserie. 5 Laat het afdichtmiddel harden en test het verdachte gebied opnieuw op het binnendringen van water.</p>

	<p>Dringt er nog steeds water binnen?</p> <p>Ja Voer een waterlekkagetest en een visuele inspectie uit van verdachte of natte gebieden. Raadpleeg de paragraaf 'Gebieden waar water kan binnendringen en aanbevolen reparatieprocedures' zodra u het lek hebt gevonden.</p> <p>Nee Monteer alle bekleding/panelen of onderdelen die u eerder hebt verwijderd weer terug.</p>
--	--

GERICHTE TEST M : PORTIERTOCHTSTRIP (PLAATJES)

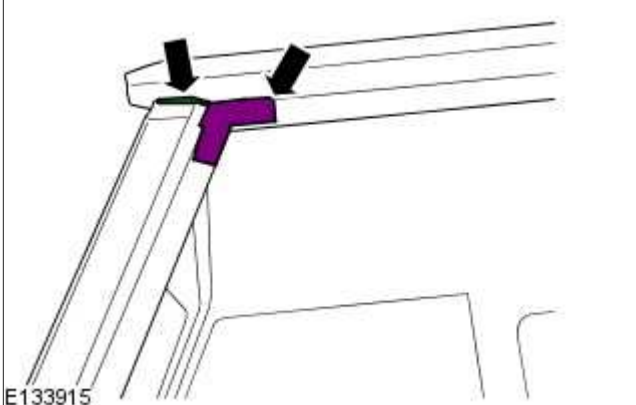
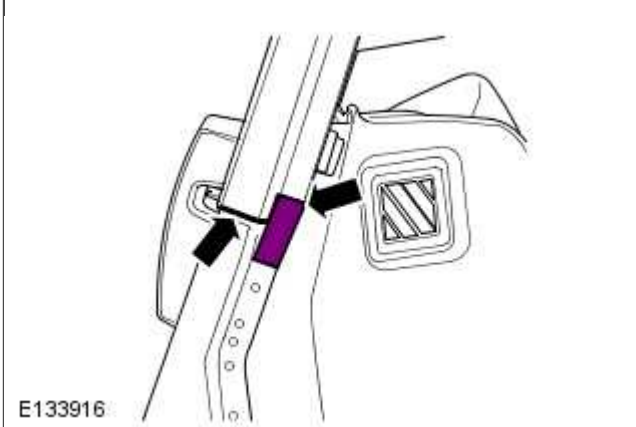
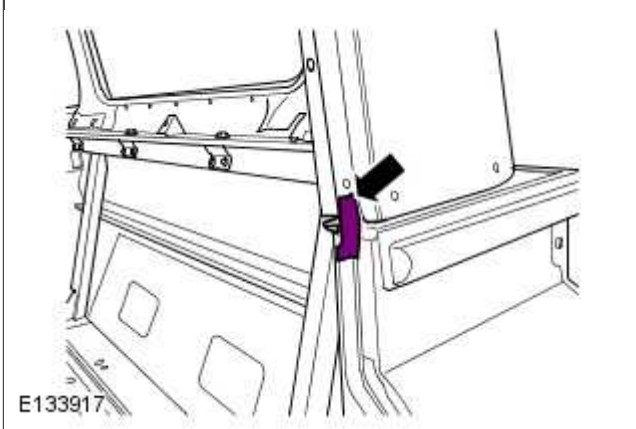
STORINGEN	DETAILS/RESULTATEN/HANDELINGEN
<p>M1: PORTIERTOCHTSTRIP (PLAATJES)</p>	
 <p>E133915</p>	<p>1 Breng het L-vormige plaatje op de portieraad aan. Het hoogste punt van het plaatje moet in lijn liggen met de naad tussen het dak en de A-stijl. Nadat u het plaatje hebt aangebracht, mag er geen sprake zijn van vouwen/blaasjes. Breng een 30 – 50 mm lange, dunne rups afdichtmiddel aan tussen het dak en de flens van de A-stijl. Veeg het afdichtmiddel in de flens.</p>
 <p>E133916</p>	<p>2 Breng het plaatje op de portieraad aan. Zorg dat het plaatje in lijn ligt met de flens. Er mag geen sprake zijn van vouwen/blaasjes. Breng een 20 – 40 mm lange, dunne rups afdichtmiddel aan op de naad tussen het gietstuk van de voorruit en de flens van de paravent. Breng afdichtmiddel aan op de naad tussen de paravent en de voorruit voor een waterdichte afdichting. Veeg het afdichtmiddel in de flens.</p>
 <p>E133917</p>	<p>3 Breng het plaatje op de portieraad aan. Zorg dat het plaatje in lijn ligt met de flens. Er mag geen sprake zijn van vouwen/blaasjes. Breng een 20 – 40 mm lange, dunne rups afdichtmiddel aan op de naad tussen de zijkant van de carrosserie en de flens van het onderste deel van de carrosserie. Veeg het afdichtmiddel in de flens. Zorg dat er geen spleet is tussen de afdekstrip en het net aangebrachte afdichtmiddel.</p>
	<p>4 Verwijder overtollig afdichtmiddel van de carrosserie.</p>
	<p>5 Benodigde materialen: afdichtmiddel (doorzichtig/lakkleur), plaatje(s) voor de portiertochtstrip.</p>
	<p>6 Laat het afdichtmiddel harden en test het verdachte gebied opnieuw op het binnendringen van water.</p>
	<p>Dringt er nog steeds water binnen?</p> <p>Ja Voer een waterlekkagetest en een visuele inspectie uit van verdachte of natte gebieden. Raadpleeg de paragraaf 'Gebieden waar water kan binnendringen en aanbevolen reparatieprocedures' zodra u het lek hebt gevonden.</p> <p>Nee Monteer alle bekleding/panelen of onderdelen die u eerder</p>

hebt verwijderd weer terug.

GERICHTE TEST N : WATERAFSTOTENDE LAAG

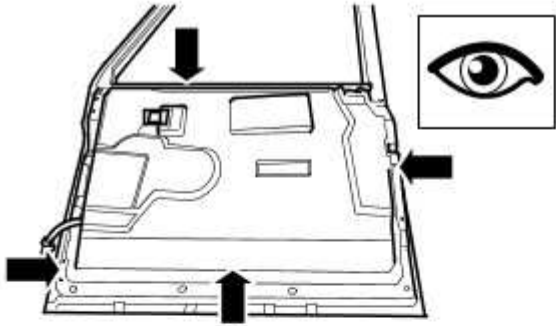
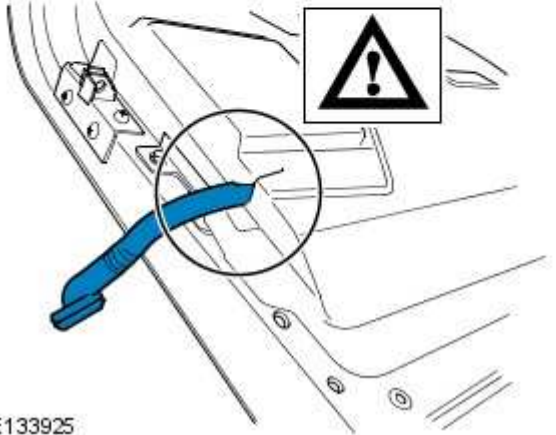
STORINGEN	DETAILS/RESULTATEN/HANDELINGEN
<p>N1: WATERAFSTOTENDE LAAG</p>	
  <p>E133925</p>	<p>N.B.: aandachtspunt: controleer dat de afvoergaten aan de onderkant van het portier niet verstopt zijn met afdichtmiddel of vuil (als het voertuig is gebruikt voor terreinrijden).</p> <p>1 Voer een visuele controle uit langs de rand van de waterafstotende laag en kijk of er sprake is van slechte hechting van het butyl-afdichtmiddel tussen de waterafstotende laag en het portierpaneel. Vanwege de complexiteit van de naad van de gedraaide buis (cirkel) moet dit gebied zorgvuldig worden geïnspecteerd. Hier treedt vaak lekkage op. U kunt dit verhelpen door de butyl-afdichting te rollen of te drukken voor een betere hechting of door meer afdichtmiddel/dum-dum in het gebied aan te brengen.</p>
	<p>2 Controleer de toestand van de afdichting aan de onderkant van het portier. Is deze beschadigd of verkeerd uitgelijnd, dan kan er water binnendringen.</p>
	<p>3 Benodigde materialen: verfroller, afdichtmiddel, dum-dum.</p>
	<p>4 Laat het afdichtmiddel harden en test het verdachte gebied opnieuw op het binnendringen van water.</p>
	<p>Dringt er nog steeds water binnen?</p> <p>Ja Voer een waterlekkagetest en een visuele inspectie uit van verdachte of natte gebieden. Raadpleeg de paragraaf 'Gebieden waar water kan binnendringen en aanbevolen reparatieprocedures' zodra u het lek hebt gevonden.</p> <p>Nee Monteer alle bekleding/panelen of onderdelen die u eerder hebt verwijderd weer terug.</p>

GERICHTE TEST O : PORTIERSLOT/PORTIERRAND

STORINGEN	DETAILS/RESULTATEN/HANDELINGEN
<p>O1: PORTIERSLOT/PORTIERRAND</p>	
<p>N.B.: de lekkage is zichtbaar langs de rand van het portier en bij de A-stijl/beenruimte/dorpel.</p>	

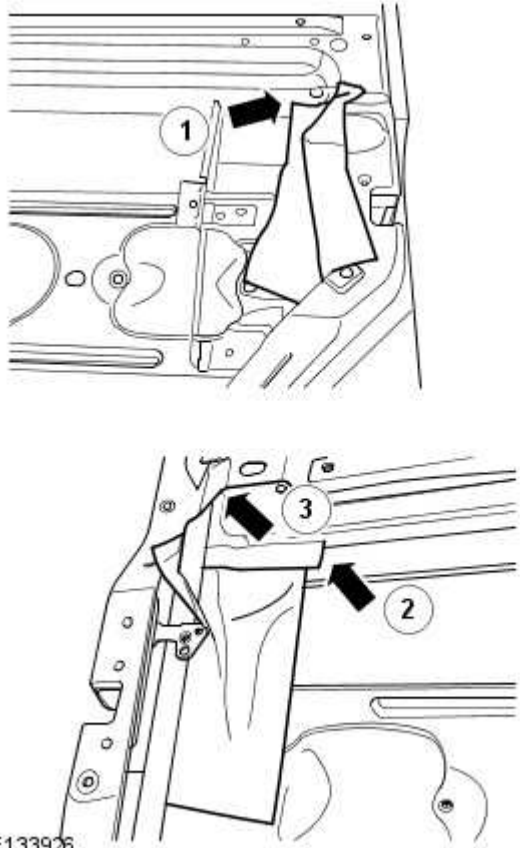
 <p>E133926</p>	<p>N.B.: een spiegel en een zaklamp kunnen van pas komen.</p> <p>1 Verwijder de portiersponning. Verwijder de waterafstotende laag voor toegang tot het slotmechanisme. Controleer langs de bovenrand van de waterafstotende laag rond het slot op schade/slechte hechting (afb. 1).</p>
	<p>2 Breng afdichtmiddel/dum-dum langs de bovenrand van de waterafstotende laag van het slot aan (afb. 2).</p> <p>3 Breng afdichtmiddel aan op de paneelnaden boven de waterafstotende laag rond het slot, maar onder de ruitsponning (afb. 3).</p> <p>4 Benodigde materialen: afdichtmiddel, dum-dum, gereedschap (voor het verwijderen van de portiersponning), waterafstotende laag (moet worden vervangen).</p> <p>5 Laat het afdichtmiddel harden en test het verdachte gebied opnieuw op het binnendringen van water.</p>
	<p>Dringt er nog steeds water binnen?</p> <p>Ja Voer een waterlekkagetest en een visuele inspectie uit van verdachte of natte gebieden. Raadpleeg de paragraaf 'Gebieden waar water kan binnendringen en aanbevolen reparatieprocedures' zodra u het lek hebt gevonden.</p> <p>Nee Monteer alle bekleding/panelen of onderdelen die u eerder hebt verwijderd weer terug.</p>

GERICHTE TEST P : AFDEKSTRIP VAN DE LAADBAK	
STORINGEN	DETAILS/RESULTATEN/HANDELINGEN
P1: AFDEKSTRIP VAN DE LAADBAK	
N.B.: hoewel u de portiertochtstrip niet hoeft te verwijderen voor deze reparatie, moet u wel alle spleten tussen de naad en het afdichtmiddel afdichten.	
 <p>E133928</p>	<p>1 Breng een kleine rups afdichtmiddel of dum-dum aan in de naad tussen de afdekstrip en de zijkant van de carrosserie (met pijl aangegeven).</p>

	2 Kritiek zichtbaar gebied = hoge afwerkingskwaliteit van het afdichtmiddel vereist
	3 Benodigde materialen: afdichtmiddel, dum-dum.
	4 Laat het afdichtmiddel harden en test het verdachte gebied opnieuw op het binnendringen van water.
	Dringt er nog steeds water binnen? Ja Voer een waterlekkagetest en een visuele inspectie uit van verdachte of natte gebieden. Raadpleeg de paragraaf 'Gebieden waar water kan binnendringen en aanbevolen reparatieprocedures' zodra u het lek hebt gevonden. Nee Monteer alle bekleding/panelen of onderdelen die u eerder hebt verwijderd weer terug.

GERICHTE TEST Q : NAAD TUSSEN HET BOVENSTE EN ONDERSTE DEEL VAN DE CARROSSERIE (AFDEKSTRIP AAN DE ZIJKANT)

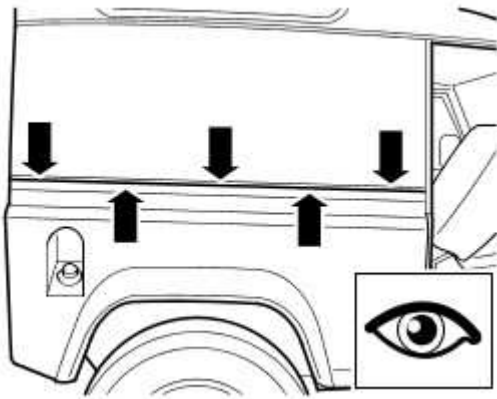
STORINGEN	DETAILS/RESULTATEN/HANDELINGEN
Q1: NAAD TUSSEN HET BOVENSTE EN ONDERSTE DEEL VAN DE CARROSSERIE (AFDEKSTRIP AAN DE ZIJKANT)	
N.B.: de afdichting tussen het bovenste en onderste deel van de carrosserie (afdekstrip) is gemaakt van een soort schuimrubber met geheugen. De meest recente uitvoering van de afdekstrip bestaat uit drie delen die in elkaar grijpen. De afdekstrip wordt tegen het bovenste deel van de carrosserie geplakt, maar niet tegen de laadbak.	
N.B.: het belangrijkste inspectiegebied is de lasnaad tussen de afdekstrip en het onderste deel van de carrosserie. Soms valt de afdekstrip net niet over de naad heen, waardoor er een nauwe spleet ontstaat. Nadat u alle bevestigingen tegen de zijkant van de carrosserie hebt losgemaakt kunt u de afdekstrip met een plastic gereedschap naar buiten duwen, waardoor de spleet verdwijnt. Als het een kleine spleet betreft, kunt u deze met een kleine hoeveelheid afdichtmiddel afdichten. Veeg het afdichtmiddel in de spleet en verwijder het overtollige deel. Als het voertuig aan de binnenkant bekleed is, kunt u de spleet ook van binnenuit afdichten. U kunt een grotere hoeveelheid afdichtmiddel gebruiken als dit bij normaal gebruik door de bekleding wordt afgedekt.	
N.B.: Mocht de afdekstrip zelf vervangen moeten worden, dan kunt u het bovenste deel van de carrosserie verwijderen zonder het dakpaneel te verwijderen. Verwijder hiervoor de bovenste en onderste bevestigingen en draai de voorste en achterste bevestigingen los. Het dakpaneel kan dan met een tijdelijke steun worden ondersteund terwijl het bovenste deel van de carrosserie is verwijderd om het vervangen van de afdekstrip te vereenvoudigen.	
	1 Zorg dat u de afdichting in de naad tussen het dak en het bovenste deel van de carrosserie niet beschadigt en dat de afdichting langs de voorkant tussen het frame van de voorruit en het dak ook na het monteren nog intact is.
	2 Benodigde materialen: afdichtmiddel (doorzichtig of zwart), handschoenen, spiritus, doek, gereedschap, benodigde afdekstrippen.
	3 Laat het afdichtmiddel harden en test het verdachte gebied opnieuw op het binnendringen van water.
	Dringt er nog steeds water binnen? Ja Voer een waterlekkagetest en een visuele inspectie uit van verdachte of natte gebieden. Raadpleeg de paragraaf 'Gebieden waar water kan binnendringen en aanbevolen reparatieprocedures' zodra u het lek hebt gevonden. Nee Monteer alle bekleding/panelen of onderdelen die u eerder hebt verwijderd weer terug.

GERICHTE TEST R : NAAD TUSSEN HET DAK EN DE A-STIJL

STORINGEN	DETAILS/RESULTATEN/HANDELINGEN
R1: NAAD TUSSEN HET DAK EN DE A-STIJL	
N.B.: bij sommige voertuigen is de spleet boven bij het dak met dum-dum gevuld. Bij latere voertuigen was dit zwart. Gebruik het originele materiaal voor de reparatie.	

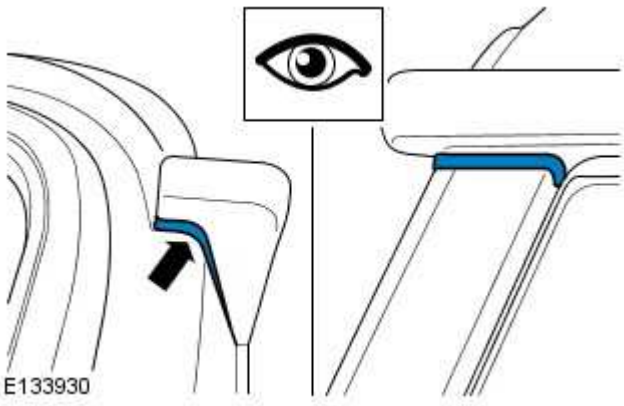
 <p>E133930</p>	<p>1 Vul eventuele spleten met afdichtmiddel of dum-dum en veeg het overtollige middel weg.</p>
	<p>2 Voor lekken boven dit gebied (voorste hoeknaden): GA naar Gerichte Test AD. Voor de afdichting van het afvoerkanaal: GA naar Gerichte Test AE.</p> <p>3 Benodigde materialen: afdichtmiddel (zwart of wit) of dum-dum (zwart), handschoenen.</p> <p>4 Laat het afdichtmiddel harden en test het verdachte gebied opnieuw op het binnendringen van water.</p>
	<p>Dringt er nog steeds water binnen?</p> <p>Ja Voer een waterlekkagetest en een visuele inspectie uit van verdachte of natte gebieden. Raadpleeg de paragraaf 'Gebieden waar water kan binnendringen en aanbevolen reparatieprocedures' zodra u het lek hebt gevonden.</p> <p>Nee Monteer alle bekleding/panelen of onderdelen die u eerder hebt verwijderd weer terug.</p>

GERICHTE TEST S : PAKKING TUSSEN HET DAK EN HET BOVENSTE DEEL VAN DE CARROSSERIE

<p>STORINGEN</p>	<p>DETAILS/RESULTATEN/HANDELINGEN</p>
-------------------------	--

S1: PAKKING TUSSEN HET DAK EN HET BOVENSTE DEEL VAN DE CARROSSERIE

N.B.: voer een visuele inspectie van het dak uit om te kijken of de pakking goed is gemonteerd/de naad goed afdicht. Controleer op bulten/ribbels en beknellingen, omdat deze waarschijnlijk de oorzaak van het binnendringende water zijn.

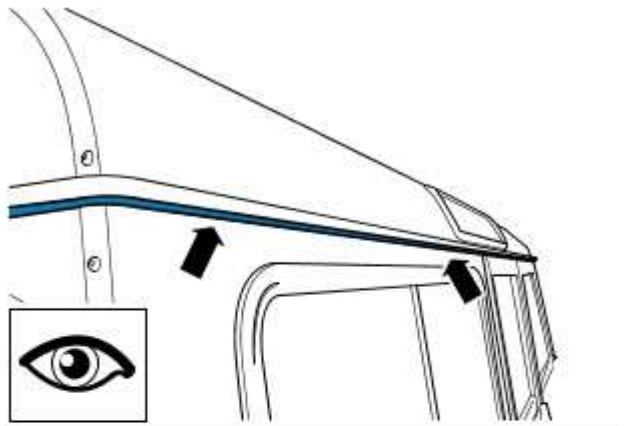
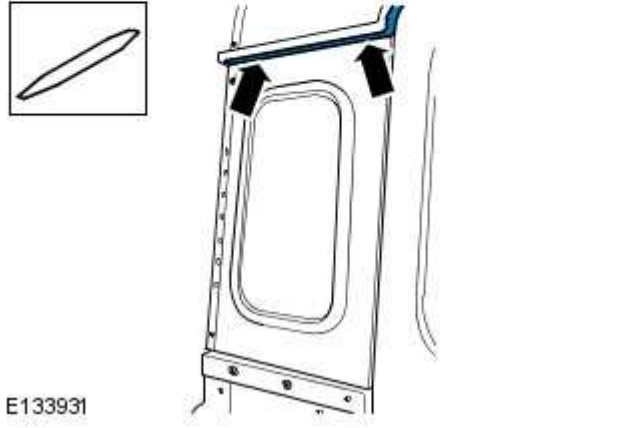
	<p>1 Draai de bevestigingsbouten aan de binnenkant van het dak gedeeltelijk los (bij sommige uitvoeringen moet u de hemelbekleding zo nodig omlaag halen voor toegang tot de bevestigingsbouten). Wrik met een niet-metalen gereedschap (nivelleergereedschap) de pakking aan de buitenkant van het voertuig los voor een goede afdichting. Zet het dak opnieuw vast.</p>
 <p>E133931</p>	

2 Afdichtmiddel is bij deze reparatie gewoonlijk niet nodig. Mocht u echter extra afdichtmiddel nodig hebben, dan is een kleine rups toegestaan. Zorg dat u de pakking niet vervormt wanneer u het afdichtmiddel aanbrengt.

	<p>3 Benodigde materialen: nivelleergereedschap, gereedschap, afdichtmiddel.</p> <p>4 Laat het afdichtmiddel harden en test het verdachte gebied opnieuw op het binnendringen van water.</p>
	<p>Dringt er nog steeds water binnen?</p> <p>Ja Voer een waterlekkagetest en een visuele inspectie uit van verdachte of natte gebieden. Raadpleeg de paragraaf 'Gebieden waar water kan binnendringen en aanbevolen reparatieprocedures' zodra u het lek hebt gevonden.</p> <p>Nee Monteer alle bekleding/panelen of onderdelen die u eerder hebt verwijderd weer terug.</p>

GERICHTE TEST T : VOORRUISCHARNIER

STORINGEN	DETAILS/RESULTATEN/HANDELINGEN
-----------	--------------------------------

T1: VOORRUISCHARNIER

N.B.: bij voertuigen van vóór modeljaar 2009 of bij grote lekken moet u misschien afdichtmiddel langs de naad tussen de paravent en het gietstuk van de voorruit aanbrengen voordat u het scharnier monteert.

N.B.: **kritiek zichtbaar gebied = hoge afwerkingskwaliteit van het afdichtmiddel vereist**

 <p>E133922</p>	<p>1 Maak van binnenuit de 3 bevestigingen los waarmee het voorruitscharnier op zijn plaats wordt gehouden. Verwijder het scharnier uit het voertuig. Verwijder de bestaande pakking en eventuele lijm- of afdichtmiddelresten. Monteer de pakking van het scharnier terug. Breng een kleine hoeveelheid afdichtmiddel rond ieder bevestigingsgat aan.</p>
---	---

	<p>2 Benodigde materialen: afdichtmiddel, pakking van het voorruitscharnier.</p> <p>3 Laat het afdichtmiddel harden en test het verdachte gebied opnieuw op het binnendringen van water.</p>
--	--

	<p>Dringt er nog steeds water binnen?</p> <p>Ja Voer een waterlekkagetest en een visuele inspectie uit van verdachte of natte gebieden. Raadpleeg de paragraaf 'Gebieden waar water kan binnendringen en aanbevolen reparatieprocedures' zodra u het lek hebt gevonden.</p> <p>Nee Monteer alle bekleding/panelen of onderdelen die u eerder hebt verwijderd weer terug.</p>
--	--

GERICHTE TEST U : DOORVOERTULE VAN DE HOOFDKABELBOOM

STORINGEN	DETAILS/RESULTATEN/HANDELINGEN
-----------	--------------------------------

U1: DOORVOERTULE VAN DE HOOFDKABELBOOM

N.B.: voer een visuele inspectie uit op de doorvoertule en controleer of deze op plaatsen niet goed past.

N.B.: controleer het U-kanaal naar de paravent op vervormingen tussen puntlassen, waardoor water op de doorvoertule kan lekken.

<p>E133923</p>	<p>1 Breng de doorvoertule opnieuw aan met nivelleergereedschap. Breng extra afdichtmiddel aan rond de buitenste rand van de doorvoertule en het carrosseriepaneel.</p>
	<p>2 Soms kan het nodig zijn om behalve de buitenste doorvoertule ook de kraag van de hoofdkabelboom af te dichten. Dit wordt duidelijk na het opnieuw testen.</p> <p>3 Benodigde materialen: afdichtmiddel, nivelleergereedschap.</p> <p>4 Laat het afdichtmiddel harden en test het verdachte gebied opnieuw op het binnendringen van water.</p>
	<p>Dringt er nog steeds water binnen?</p> <p>Ja Voer een waterlekkagetest en een visuele inspectie uit van verdachte of natte gebieden. Raadpleeg de paragraaf 'Gebieden waar water kan binnendringen en aanbevolen reparatieprocedures' zodra u het lek hebt gevonden.</p> <p>Nee Monteer alle bekleding/panelen of onderdelen die u eerder hebt verwijderd weer terug.</p>

GERICHTE TEST V : DOORVOERTULE VAN DE AIRCONDITIONINGLEIDING

STORINGEN	DETAILS/RESULTATEN/HANDELINGEN
------------------	---------------------------------------

V1: DOORVOERTULE VAN DE AIRCONDITIONINGLEIDING

N.B.: voer een visuele inspectie uit op de doorvoertule en controleer of deze op plaatsen niet goed past.

<p>E133924</p>	<p>1 Breng de doorvoertule opnieuw aan met nivelleergereedschap. Breng extra afdichtmiddel aan rond de buitenste rand van de doorvoertule en het carrosseriepaneel.</p>
	<p>2 Benodigde materialen: afdichtmiddel, nivelleergereedschap.</p> <p>3 Laat het afdichtmiddel harden en test het verdachte gebied opnieuw op het binnendringen van water.</p>
	<p>Dringt er nog steeds water binnen?</p> <p>Ja Voer een waterlekkagetest en een visuele inspectie uit van verdachte of natte gebieden. Raadpleeg de paragraaf 'Gebieden waar water kan binnendringen en aanbevolen reparatieprocedures' zodra u het lek hebt gevonden.</p> <p>Nee Monteer alle bekleding/panelen of onderdelen die u eerder hebt verwijderd weer terug.</p>

GERICHTE TEST W : KLINKNAGELS IN DE ZIJKANT VAN DE CARROSSERIE

STORINGEN	DETAILS/RESULTATEN/HANDELINGEN
------------------	---------------------------------------

W1: KLINKNAGELS IN DE ZIJKANT VAN DE CARROSSERIE

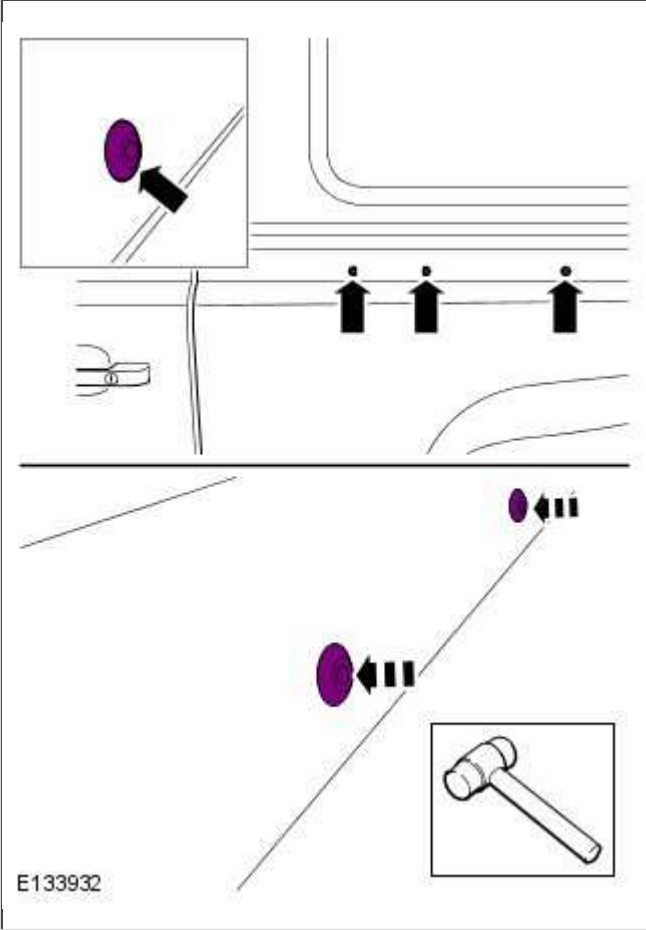
 <p>E133932</p>	<p>1 Breng afdichtmiddel aan rond de klinknagels en veeg het overtollige deel weg met spiritus. U kunt de klinknagels ook vaster zetten door er licht met een hamer en een nylon blok op te tikken.</p>
	<p>2 Als er nog steeds een lek is, moet u de klinknagel uitboren en vervangen en de lak vervolgens bijwerken met een lakstift.</p> <p>3 Benodigde materialen: afdichtmiddel (doorzichtig/lakkleur), handschoenen, spiritus, doek, hamer, nylon blok, klinknagel, klinknagelpistool, lakstift.</p> <p>4 Laat het afdichtmiddel harden en test het verdachte gebied opnieuw op het binnendringen van water.</p>
	<p>Dringt er nog steeds water binnen?</p> <p>Ja Voer een waterlekkagetest en een visuele inspectie uit van verdachte of natte gebieden. Raadpleeg de paragraaf 'Gebieden waar water kan binnendringen en aanbevolen reparatieprocedures' zodra u het lek hebt gevonden.</p> <p>Nee Monteer alle bekleding/panelen of onderdelen die u eerder hebt verwijderd weer terug.</p>

GERICHTE TEST X : ACHTERLICHTEN/AFDEKSTRIP AAN DE ACHTERKANT	
STORINGEN	DETAILS/RESULTATEN/HANDELINGEN
X1: ACHTERLICHTEN/AFDEKSTRIP AAN DE ACHTERKANT	

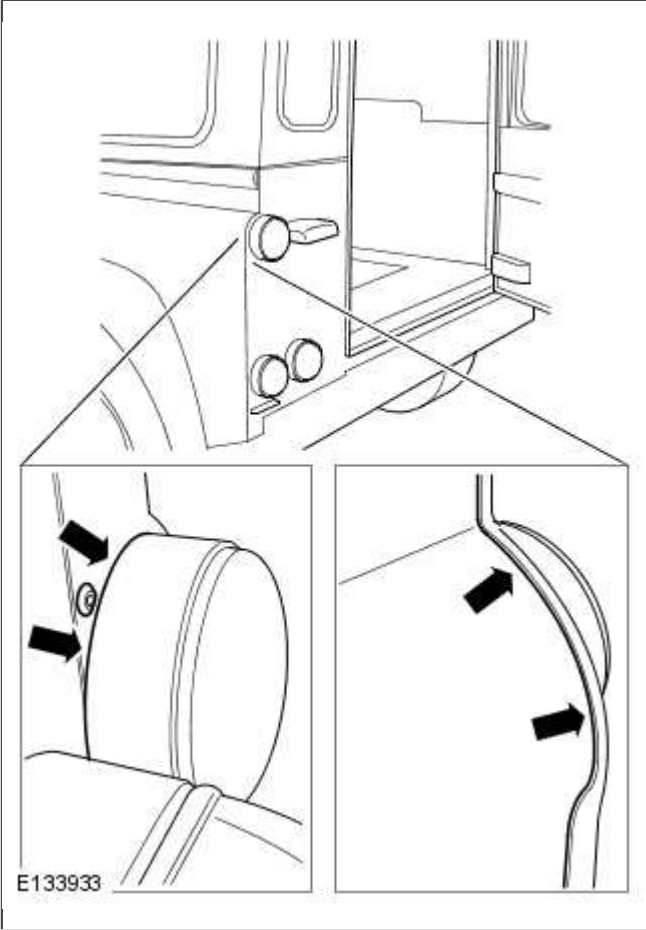
	<p>1 Om de naad aan de achterkant af te dichten moet u afdichtmiddel in de naad persen en vegen. Veeg het overtollige deel weg met een doek met spiritus.</p>
	<p>2 Om het achterlicht af te dichten moet u het achterlicht verwijderen en afdichtmiddel aanbrengen rond de onderkant van de lamp. Monteer het achterlicht terug en veeg het overtollige afdichtmiddel weg.</p>
	<p>3 Benodigde materialen: afdichtmiddel (doorzichtig/lakkleur), handschoenen, spiritus, doek.</p>
	<p>4 Laat het afdichtmiddel harden en test het verdachte gebied opnieuw op het binnendringen van water.</p>
	<p>Dringt er nog steeds water binnen? Ja Voer een waterlekkagetest en een visuele inspectie uit van verdachte of natte gebieden. Raadpleeg de paragraaf 'Gebieden waar water kan binnendringen en aanbevolen reparatieprocedures' zodra u het lek hebt gevonden. Nee Monteer alle bekleding/panelen of onderdelen die u eerder hebt verwijderd weer terug.</p>

GERICHTE TEST Y : HOEKEN VAN DE BOVENSTE ZIJPANELEN

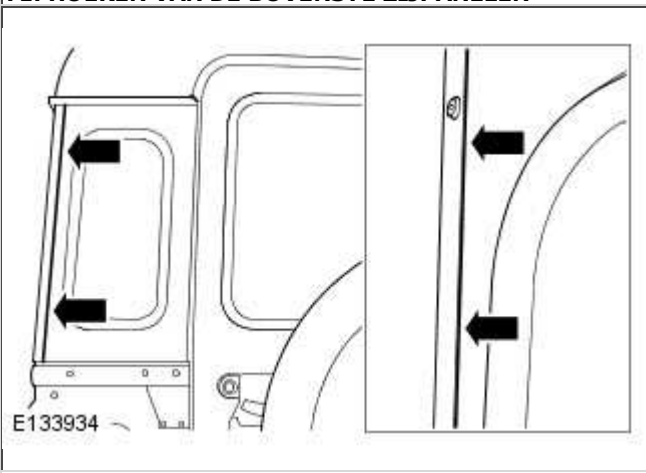
STORINGEN	DETAILS/RESULTATEN/HANDELINGEN
<p>Y1: HOEKEN VAN DE BOVENSTE ZIJPANELEN</p>	
	<p>1 Knijp afdichtmiddel in de naad en duw het erin. Veeg overtollig afdichtmiddel weg.</p>
	<p>2 Benodigde materialen: afdichtmiddel (doorzichtig/lakkleur), handschoenen, spiritus, doek.</p>
	<p>3 Laat het afdichtmiddel harden en test het verdachte gebied opnieuw op het binnendringen van water.</p>

	<p>Dringt er nog steeds water binnen?</p> <p>Ja</p> <p>Voer een waterlekkagetest en een visuele inspectie uit van verdachte of natte gebieden. Raadpleeg de paragraaf 'Gebieden waar water kan binnendringen en aanbevolen reparatieprocedures' zodra u het lek hebt gevonden.</p> <p>Nee</p> <p>Monteer alle bekleding/panelen of onderdelen die u eerder hebt verwijderd weer terug.</p>
--	--

GERICHTE TEST Z : NAAD TUSSEN HET BOVENSTE EN ONDERSTE DEEL VAN DE CARROSSERIE (AFDEKSTRIP AAN DE ACHTERKANT)

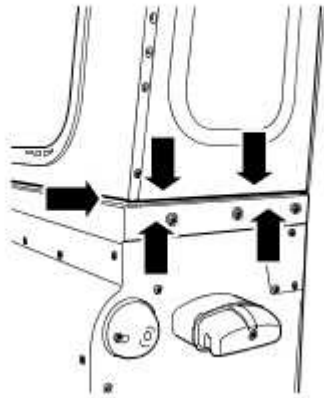
STORINGEN	DETAILS/RESULTATEN/HANDELINGEN
Z1: NAAD TUSSEN HET BOVENSTE EN ONDERSTE DEEL VAN DE CARROSSERIE (AFDEKSTRIP AAN DE ACHTERKANT)	
<p>N.B.: de afdichting tussen het bovenste en onderste deel van de carrosserie (afdekstrip) is gemaakt van een soort schuimrubber met geheugen. De meest recente uitvoering van de afdekstrip bestaat uit drie delen die in elkaar grijpen. De afdekstrip wordt tegen het bovenste deel van de carrosserie geplakt, maar niet tegen de laadbak.</p> <p>N.B.: Soms valt de afdekstrip net niet over de naad heen, waardoor er een nauwe spleet ontstaat. Nadat u alle bevestigingen tegen de zijkant van de carrosserie hebt losgemaakt kunt u de afdekstrip met een plastic gereedschap naar buiten duwen, waardoor de spleet verdwijnt. Als het een kleine spleet betreft, kunt u deze met een kleine hoeveelheid afdichtmiddel afdichten. Veeg het afdichtmiddel in de spleet en verwijder het overtollige deel. Als het voertuig aan de binnenkant bekleed is, kunt u de spleet ook van binnenuit afdichten. U kunt een grotere hoeveelheid afdichtmiddel gebruiken als dit bij normaal gebruik door de bekleding wordt afgedekt.</p> <p>N.B.: Mocht de afdekstrip zelf vervangen moeten worden, dan kunt u het bovenste deel van de carrosserie verwijderen zonder het dakpaneel te verwijderen. Verwijder hiervoor de bovenste en onderste bevestigingen en draai de voorste en achterste bevestigingen los. Het dakpaneel kan dan met een tijdelijke steun worden ondersteund terwijl het bovenste deel van de carrosserie is verwijderd om het vervangen van de afdekstrip te vereenvoudigen.</p>	
 <p>E133935</p>	<p>1 Zorg dat u de afdichting in de naad tussen het dak en het bovenste deel van de carrosserie niet beschadigt en dat de afdichting langs de voorkant tussen het frame van de voorruit en het dak ook na het monteren nog intact is.</p>
	<p>2 Benodigde materialen: afdichtmiddel (doorzichtig of zwart), handschoenen, spiritus, doek, benodigd gereedschap voor verwijderen, benodigde afdekstrippen.</p>
	<p>3 Laat het afdichtmiddel harden en test het verdachte gebied opnieuw op het binnendringen van water.</p>
	<p>Dringt er nog steeds water binnen?</p> <p>Ja</p> <p>Voer een waterlekkagetest en een visuele inspectie uit van verdachte of natte gebieden. Raadpleeg de paragraaf 'Gebieden waar water kan binnendringen en aanbevolen reparatieprocedures' zodra u het lek hebt gevonden.</p> <p>Nee</p> <p>Monteer alle bekleding/panelen of onderdelen die u eerder hebt verwijderd weer terug.</p>

GERICHTE TEST AA : ACHTERDEUR

STORINGEN	DETAILS/RESULTATEN/HANDELINGEN
AA1: ACHTERDEUR	

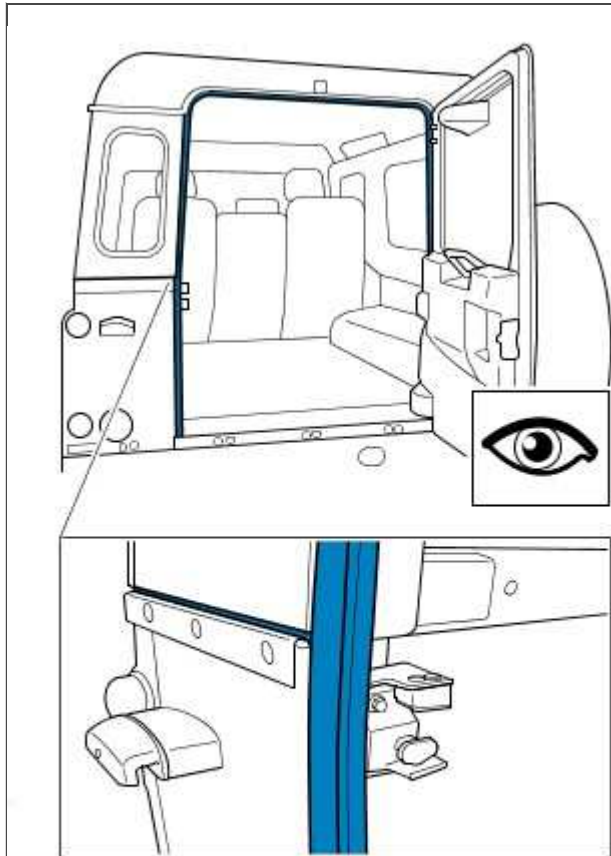

E134439

N.B.: vanwege de locatie van het reservewiel is het mogelijk dat de achterdeur verkeerd uitgelijnd raakt ten opzichte van de carrosserie als de bevestiging los komt te zitten. Controleer het aanhaalmoment van de bevestiging en draai hem vast tot 22 Nm (+/- 3 Nm).

- 1 Controleer het profiel en lijn de achterdeur uit. Voer de benodigde afstellingen uit.

- 2 Controleer het blaasjesdeel van de tochtstrip op scheuren als gevolg van een verkeerde uitlijning van de deur.
- 3 Controleer de toestand, positie en bevestiging van de tochtstrip en vervang hem zo nodig.
- 4 Controleer bij de naad tussen het bovenste en onderste deel van de carrosserie de kwaliteit van de plaatjes en het afdichtmiddel (raadpleeg de instructies voor de afdekstrip).
- 5 Benodigde materialen: tochtstrip (vervang deze zo nodig), afdichtmiddel (doorzichtig/lakkleur), handschoenen, spiritus, doek, lakstift.
- 6 Laat het afdichtmiddel harden en test het verdachte gebied opnieuw op het binnendringen van water.

Dringt er nog steeds water binnen?
Ja
 Voer een waterlekkagetest en een visuele inspectie uit van verdachte of natte gebieden. Raadpleeg de paragraaf 'Gebieden waar water kan binnendringen en aanbevolen reparatieprocedures' zodra u het lek hebt gevonden.
Nee
 Monteer alle bekleding/panelen of onderdelen die u eerder hebt verwijderd weer terug.

GERICHTE TEST AB : DAKNAAD	
STORINGEN	DETAILS/RESULTATEN/HANDELINGEN
AB1: DAKNAAD	
N.B.: u moet overtollig afdichtmiddel wegvegen uit gebieden die zeer zichtbaar zijn, zodat er geen resten achterblijven en er ook niets van de reparatie te zien is.	

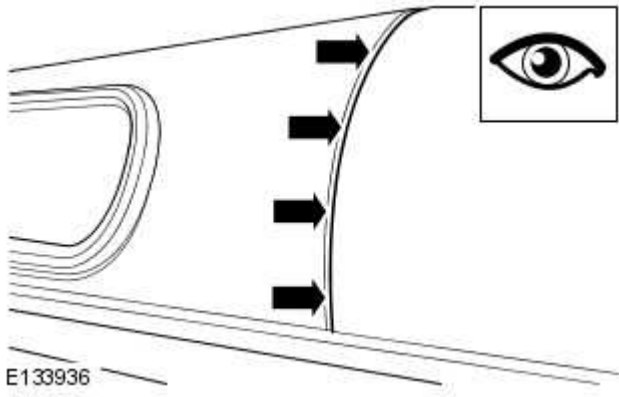
	<p>1 Voer een visuele inspectie uit op de hele daknaad. Kijk of er sprake is van onregelmatigheden aan de flensrand. Controleer op spleten tussen de panelen en controleer de toestand van de paneelnaden. Breng zo nodig afdichtmiddel aan.</p>
	<p>2 Benodigde materialen: afdichtmiddel (doorzichtig/bij voorkeur lakkleur), handschoenen, spiritus, doek.</p> <p>3 Laat het afdichtmiddel harden en test het verdachte gebied opnieuw op het binnendringen van water.</p>
	<p>Dringt er nog steeds water binnen?</p> <p>Ja Voer een waterlekkagetest en een visuele inspectie uit van verdachte of natte gebieden. Raadpleeg de paragraaf 'Gebieden waar water kan binnendringen en aanbevolen reparatieprocedures' zodra u het lek hebt gevonden.</p> <p>Nee Monteer alle bekleding/panelen of onderdelen die u eerder hebt verwijderd weer terug.</p>

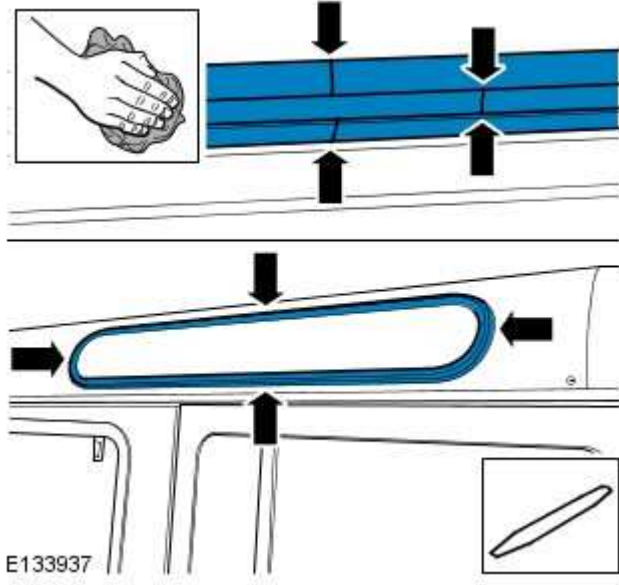
GERICHTE TEST AC : ALPNERUITEN	
STORINGEN	DETAILS/RESULTATEN/HANDELINGEN
AC1: ALPNERUITEN	
N.B.: u moet overtollig afdichtmiddel wegvegen uit gebieden die zeer zichtbaar zijn, zodat er geen resten achterblijven en er ook niets van de reparatie te zien is.	
	<p>1 Lekken bij de pakkingnaad: breng een zwart afdichtmiddel aan tussen de naad en de randen van de pakking.</p>
	<p>2 Lekken tussen de pakking en het dak: dankzij het ontwerp van de pakking treedt hier zelden lekkage op. De lekkage wordt waarschijnlijk veroorzaakt door een vervorming van de pakking. Deze moet bij een visuele inspectie opvallen. Monteer de pakking opnieuw en test hem opnieuw voordat u deze reparatie voltooit. Til de buitenrand van de pakking voorzichtig op met nivelleergereedschap. Til de pakking rond de alpineruit op en breng afdichtmiddel aan tussen de pakking en het dakpaneel. U moet voorzichtig te werk gaan, zodat het dak niet beschadigd raakt tijdens het afdichten van de alpineruit.</p> <p>3 Breng afdichtmiddel rond de naad aan om lekken in het midden te verhelpen. Veeg overtollig afdichtmiddel weg.</p> <p>4 Benodigde materialen: afdichtmiddel (doorzichtig/zwart), nivelleergereedschap, doek, spiritus, handschoenen.</p> <p>5 Laat het afdichtmiddel harden en test het verdachte gebied opnieuw op het binnendringen van water.</p>

	<p>Dringt er nog steeds water binnen?</p> <p>Ja</p> <p>Voer een waterlekkagetest en een visuele inspectie uit van verdachte of natte gebieden. Raadpleeg de paragraaf 'Gebieden waar water kan binnendringen en aanbevolen reparatieprocedures' zodra u het lek hebt gevonden.</p> <p>Nee</p> <p>Monteer alle bekleding/panelen of onderdelen die u eerder hebt verwijderd weer terug.</p>
--	--

GERICHTE TEST AD : VOORSTE HOEKNADEN

STORINGEN	DETAILS/RESULTATEN/HANDELINGEN
-----------	--------------------------------

AD1: VOORSTE HOEKNADEN

N.B.: de pijlen geven aan waar scheuren (haarscheuren) in de voorkant van het dak meestal optreden.

N.B.: aandachtspunt: mogelijk moet u de lak met een lakstift bijwerken.

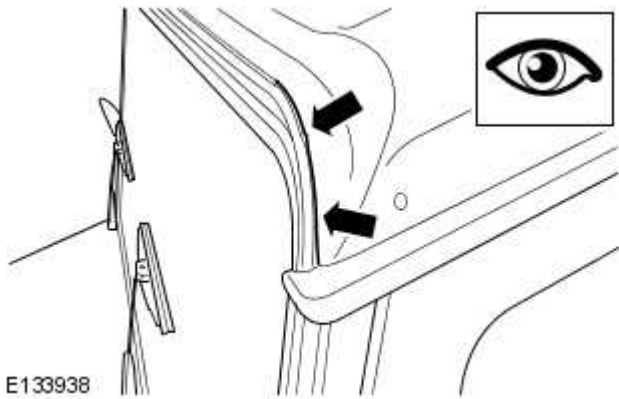
 <p>E133938</p>	<p>1 Breng afdichtmiddel aan in het gebied met de scheuren en verwijder overtollig afdichtmiddel.</p>
	<p>2 Benodigde materialen: afdichtmiddel (doorzichtig/lakkleur), doek, spiritus, handschoenen, lak.</p> <p>3 Laat het afdichtmiddel harden en test het verdachte gebied opnieuw op het binnendringen van water.</p>

	<p>Dringt er nog steeds water binnen?</p> <p>Ja</p> <p>Voer een waterlekkagetest en een visuele inspectie uit van verdachte of natte gebieden. Raadpleeg de paragraaf 'Gebieden waar water kan binnendringen en aanbevolen reparatieprocedures' zodra u het lek hebt gevonden.</p> <p>Nee</p> <p>Monteer alle bekleding/panelen of onderdelen die u eerder hebt verwijderd weer terug.</p>
--	--

GERICHTE TEST AE : AFDICHTING VAN HET AFVOERKANAAL

STORINGEN	DETAILS/RESULTATEN/HANDELINGEN
-----------	--------------------------------

AE1: AFDICHTING VAN HET AFVOERKANAAL

N.B.: controleer voordat u met de reparatie begint dat het probleem niet wordt veroorzaakt door een onjuist gemonteerde of niet-goedgekeurde imperiaal.

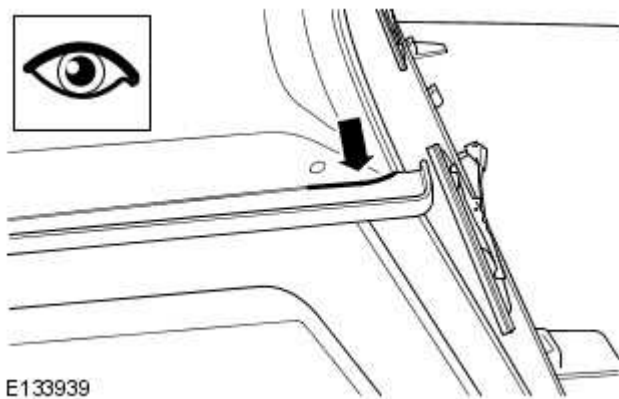
 <p>E133939</p>	<p>1 Als het een klein scheurtje betreft, kunt u dit verhelpen door doorzichtig/lakkleurig afdichtmiddel aan te brengen en dit met een gehandschoende hand in de scheur te vegen. Als de scheur groter is, moet de reparatie mogelijk in een carrosseriewerkplaats worden uitgevoerd. Hier moet het afdichtmiddel uit het kanaal worden geschrapt en door nieuw afdichtmiddel worden vervangen, waarna het kanaal moet worden gelakt.</p>
	<p>2 Benodigde materialen: afdichtmiddel (doorzichtig/lakkleur), doek, spiritus, handschoenen.</p> <p>3 Laat het afdichtmiddel harden en test het verdachte gebied opnieuw op het binnendringen van water.</p>

	<p>Dringt er nog steeds water binnen?</p> <p>Ja</p> <p>Voer een waterlekkagetest en een visuele inspectie uit van verdachte of natte gebieden. Raadpleeg de paragraaf 'Gebieden waar water kan binnendringen en aanbevolen reparatieprocedures' zodra u het lek hebt gevonden.</p>
--	---

	<p>Dringt er nog steeds water binnen?</p> <p>Ja</p> <p>Voer een waterlekkagetest en een visuele inspectie uit van verdachte of natte gebieden. Raadpleeg de paragraaf 'Gebieden waar water kan binnendringen en aanbevolen reparatieprocedures' zodra u het lek hebt gevonden.</p>
--	---

Nee

Monteer alle bekleding/panelen of onderdelen die u eerder hebt verwijderd weer terug.