

Schijfrem, voor - Remklauw

Verwijderen en aanbrengen

Verwijderen

1. Draai de voorwielmoeren los.
2.  **WAARSCHUWING: Op assteunen plaatsen.**
Krik de voorkant van het voertuig op.
3. Verwijder het wiel.
4. Verwijder de splitpennen uit de borgpennen van het remblokje.
5. Verwijder de remblok-bevestigingen en de veren.
6. Verwijder de remblokjes en het vulplaatje (indien geplaatst).
7. Trek het remslang-schild terug.
8. Klem de remslang af met een voor dat doel geschikte klem.
9. Plaats een opvangbak onder de remklauw teneinde eventueel gemorste vloeistof op te vangen.
10. Draai de wartel van de remleiding los. Maak deze los van de remklauw.
11. Sluit de aansluitingen in de remleiding en de remklauw af.
12. Verwijder de 2 bouten waarmee de remklauw is bevestigd.

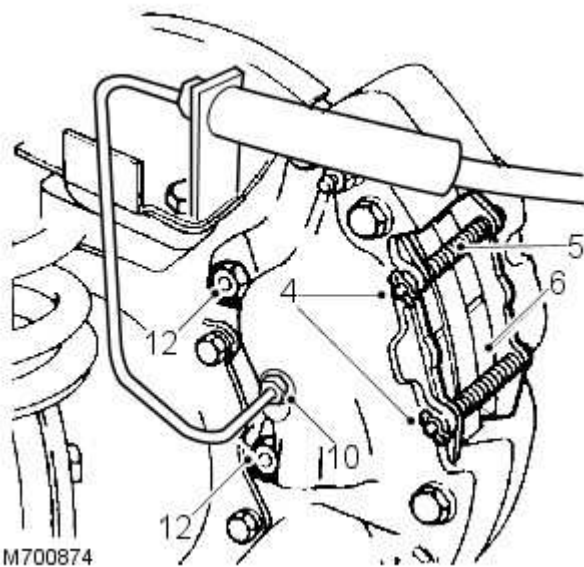

13. Verwijder de remklauw.



WAARSCHUWING: De remklauw-helften niet scheiden

14. Reinig de buitenoppervlakken van de remklauw met een reinigingsmiddel voor remmen in een spuitbus.

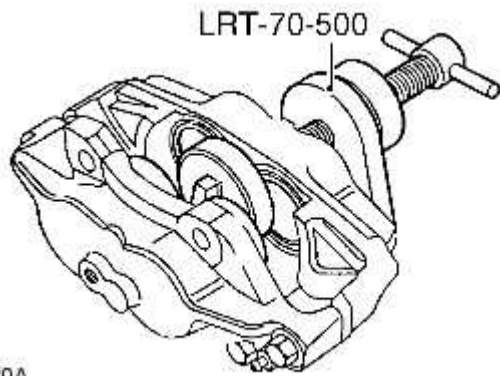

J6330A

15. Klem de zuigers met speciaal gereedschap LRT-70-500 vast in de binnenste helft van de remklauw. Zorg ervoor dat de vingers niet worden vastgeklemd en druk de zuigers VOORZICHTIG naar buiten door gecompriëerde lucht aan te sluiten op de vloeistof-inlaatpoort. Het is onwaarschijnlijk dat de zuigers tegelijkertijd naar buiten zullen komen. De snelheid bepalen met een voor dat doel geschikt stuk hout tussen de juiste zuiger en de remklauw.

16. Ten slotte de zuigers verwijderen en identificeren, zodat die weer in de juiste boringen worden geplaatst.
17. Verwijder de tegenhouder van de wisser-keerring door een stompe schroevendraaier tussen de tegenhouder en de keerring te plaatsen. Verwijder de tegenhouder voorzichtig uit de opening in de boring.
18. Zorg ervoor dat de groeven van de keerring niet worden beschadigd. Trek de wisser-keerring en de vloeistof-keerring naar buiten.
19. Reinig de boringen, de zuigers en de keerring-groeven uitsluitend met schone remvloeistof. Als de remklauw of een zuiger is gecorrodeerd, of niet in perfecte conditie is, nieuwe onderdelen plaatsen.
20. Smeer de nieuwe vloeistof-keerring in met remvloeistof. Plaats de keerring voorzichtig in de groef in de boring. Gebruik uitsluitend de vingers. Controleer of de keerring correct is gemonteerd. De vloeistof-keerring en de groef hebben niet dezelfde doorsnede. Wanneer de keerring is geplaatst dan steekt die iets uit aan de rand die zich het verst bevindt van de opening van de boring.
21. Smeer de juiste zuiger in met remvloeistof. Steek deze zuiver verticaal, uitsluitend met handkracht, in de boring. De zuiger gedurende het uitvoeren van deze handeling niet kantelen. Laat de zuiger circa 8 mm uit de boring steken.
22. Smeer de nieuwe wisser-keerring in met remvloeistof en plaats deze op de nieuwe keerring-tegenhouder. Schuif het mechanisme, met de keerring naar voren, over het uitstekende gedeelte van de zuiger en in de uitsparing in de boring. Duw de keerring-tegenhouder en de zuiger geheel naar binnen met een zuigerklem.
23. Klem de buitenste zuigers vast. Voer vervolgens dezelfde procedure uit voor het verwijderen en plaatsen van de buitenste zuigers en keerringen.

Aanbrengen

1. Reinig de contactoppervlakken tussen de remklauw en de naaf.
2. Plaats de remklauw op de naaf. Plaats de bouten en draai deze vast tot 82 Nm.
3. Verwijder de afsluitpluggen uit de aansluitingen in de remleiding en de remklauw en veeg deze schoon.
4. Sluit de leiding aan op de remklauw. Draai de wartel vast tot 15 Nm.
5. Breng een dunne laag vet aan op de achterkant van de remblokjes.

6. Plaats de blokjes op de remklauwen. Vanaf MJ '02: zorg ervoor dat de blokjes juist zijn geplaatst - de afgeschuinde rand moet worden geplaatst zoals aangegeven in de illustratie.

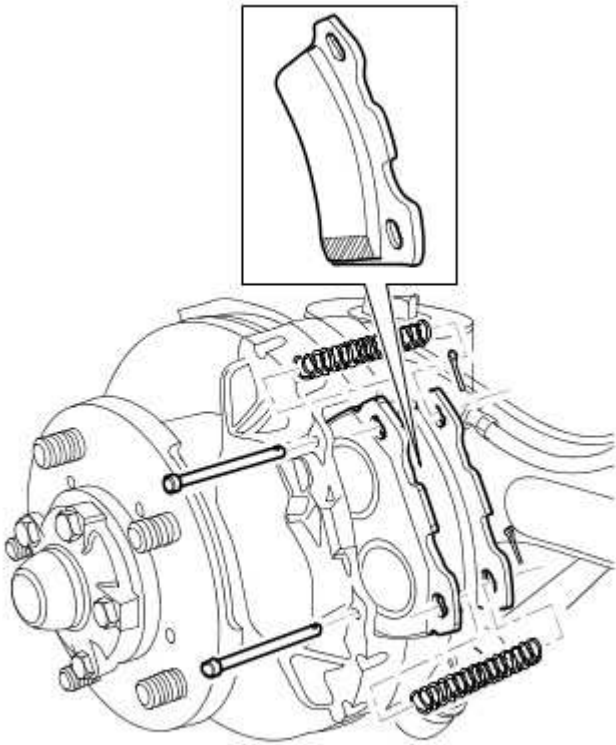

M701113

7. Plaats de remblok-bevestigingen en de veren.
8. Plaats de splitpennen in de borgpennen.
9. Verwijder de remslang-klem.
10. Ontlucht het remsysteem.
Zie voor meer informatie de procedure: [Remsysteem ontluchten](#) (206-00 Remsysteem - algemeen, Algemene procedures).
11. Druk het rempedaal in zodat de remblokjes in de juiste posities op de schijven worden gedrukt.
12. Plaats de wielen, verwijder de assteunen en draai de moeren vast tot 130 Nm.