

70 REMMEN

REMSYSTEEM ONTLUCHTEN (ABS)

Service-reparatiernr. - 70.25.02

Uitrusting: Ontluchtungsbus en schone fles met een kleine hoeveelheid schone vloeistof.



VOORZICHTIG: Alle ontluchtingsschroeven, vuldoppen en aansluitingen grondig reinigen met uitsluitend schone remvloeistof. **NOOIT**

MINERALE OLIE, ZOALS MOTOROLIE, ETC. GEBRUIKEN.

ALTIJD SCRUPULEUZE REINHEID HANDHAVEN



N.B.: Het vloeistofpeil in het reservoir mag nooit dalen tot onder 'MIN' gedurende het ontluchten. Peil regelmatig controleren en handhaven op 'MAX'.



WAARSCHUWING: Nooit eerder gebruikte remvloeistof gebruiken. Gebruik uitsluitend nieuwe vloeistof uit een schone, verzegelde container. Afgewerkte vloeistof zorgvuldig weggieten in een afgedichte container met het opschrift **AFGEWERKTE REMVLOEISTOF**.

1. Ontsteking afzetten en overdruk in het systeem opheffen. Controleren of ontsteking UIT blijft staan tot instructie 7.

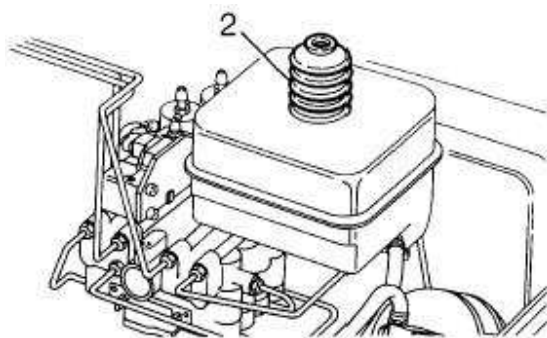

RR4082

2. Reservoir vullen met gespecificeerde vloeistof tot 'MAX'.



N.B.: Tijd noodzakelijk voor het vullen van de bekrachtigingseenheid kan worden gereduceerd door op de vulhals een rubber balg aan te brengen. Gebruik handdruk om het reservoir onder druk te zetten. Een reservebalg van de bekrachtigings-drukstang is geschikt voor dit doel. Controleren of de balg perfect schoon is, zodat vreemd materiaal niet kan binnendringen. Deze procedure wordt vergemakkelijkt door de achterkant van het voertuig omhoog te bewegen.

3. Het rempedaal langzaam en progressief vijf maal indrukken. Gebruik de hele bewegingsmogelijkheid van het pedaal. Het pedaal vijf tot tien seconden loslaten. In het reservoir zullen luchtbelllen worden waargenomen.
4. Herhaal instructie 3 tot een zekere weerstand wordt ervaren. Als geen weerstand wordt ervaren, de gaffelpen controleren. Nagaan of die is aangesloten op de juiste opening (BOVENSTE OPENING) van het rempedaal.
5. De onderste (hydrostatische) ontluchtingsschroeven van de vier voorste remklauwen, op conventionele manier ontluchten.
Volgorde: buitenste ontluchtingsschroef bestuurderskant, buitenste ontluchtingsschroef tegenoverliggende remklauw, binnenste ontluchtingsschroef, binnenste ontluchtingsschroef bestuurderskant. Het rempedaal langzaam en progressief indrukken. De ontluchtingsschroef aan de onderkant van iedere slag, borgen.

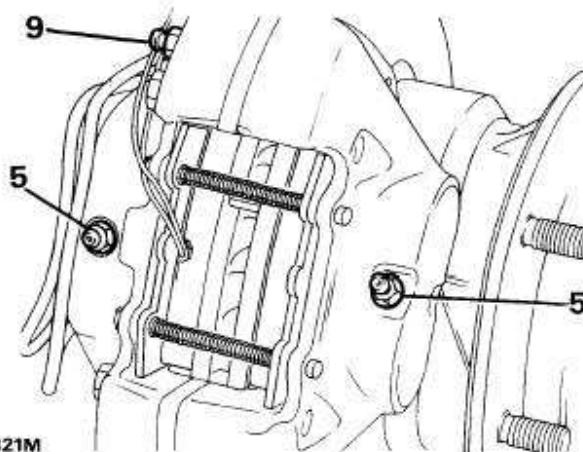

RR2821M

6. Hydraulische pomp ontluchten - Ontluchtingsschroef openen op pomp en vloeistof weg laten stromen tot geen luchtbelllen worden waargenomen. Geen ontluchtigsfles gebruiken. Gebruik een schone, absorberende doek om morsen van vloeistof te voorkomen.



7. Accumulator ontluichten - Ontluchtingsschroef openen. Ontsteking aanzetten, pomp 3-4 seconden laten lopen, afzetten en procedure herhalen tot vloeistof vrij is van luchtbelln. Ontsteking afzetten. Ontluchtingsschroef sluiten.
8. Twee hydraulische ontluchtingsschroeven van bekrachtiging, ontluichten. Een ontluchtingsschroef openen, rempedaal indrukken, ontsteking aanzetten, pomp laten lopen tot vloeistof vrij is van luchtbelln. Ontluchtingsschroef van bekrachtigingseenheid sluiten, ontsteking afzetten, pedaal loslaten. Herhalen met andere ontluchtingsschroef.
12. De ontluchtingsschroef van de remklauw sluiten voordat het pedaal wordt losgelaten. Herhalen op resterende drie hydrostatische ontluchtingsschroeven.
13. Vloeistofpeil in het reservoir controleren/bijvullen. **Zie deze sectie.**
14. Alle aansluitingen droog maken, systeem geheel op druk brengen, controleren op lekken. Als rempedaal twee keer geheel is gebruikt, pomp aanzetten, wachten tot druk in het systeem geheel is opgebouwd, systeem opnieuw ontluichten.

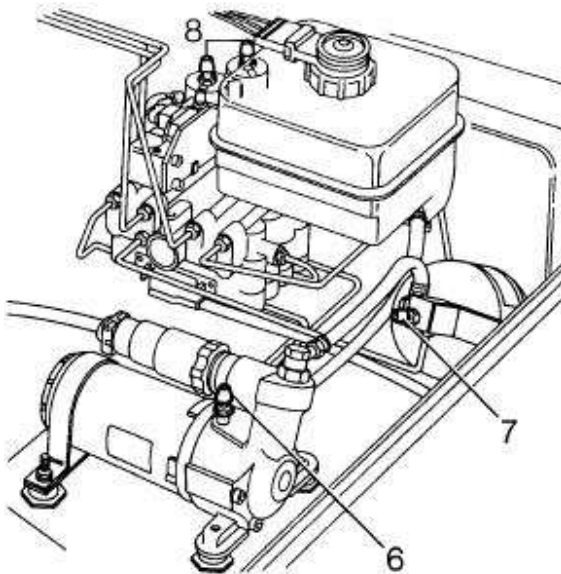

RR4083

9. Vermogenscircuit ontluichten aan, om beurten, vier remklauwen. Pedaal indrukken, ontluchtingsschroef openen (bovenste ontluchtingsschroef op voorste remklauwen). Ontsteking aanzetten, pomp 3-4 seconden laten lopen, afzetten en procedure herhalen tot vloeistof vrij is van luchtbelln. Ontsteking afzetten, ontluchtingsschroef van remklauw sluiten, pedaal loslaten.
10. Hoofdcilinder ontluichten - Ontsteking aanzetten. Systeemdruk zal toenemen als de pomp afslaat. Als pomp niet afslaat na 45 seconden, systeem controleren op lekken.
11. Remklauwen van hydrostatisch circuit ontluichten - ontluchtingsschroef van één voorste, onderste remklauw openen. Rempedaal een aantal keren indrukken. Gebruik uitsluitend onderste 2/3e van pedaalbeweging tot vloeistof vrij is van luchtbelln. Stoppen als het vloeistof-waarschuwinglampje gaat branden en druk laten toenemen.